

Ceramica
VOGUE

SHADE



Pavimento / Floor:
Shade 50 SH 006
Rivestimento / Wall:
Shade Cut-C6 SH 003
(info pag. 53/63)













pagina precedente / previous page

Pavimento / Floor:
Shade Cut-C4 SH 001

Rivestimento / Wall:
Shade 50-SH 003
Shade Cut-C1 SH 003, C2 SH 003,
C3 SH 003, C4 SH 003
Shade Profile-SP 002
(info pag. 53/63)

Pavimento / Floor:
Shade Cut-C1 SH 003, C2 SH 003,
C3 SH 003, C4 SH 003

Rivestimento / Wall:
Shade Cut-C1 SH002
Shade Stick-SK 001
Shade Profile-SP C02
(info pag. 53/63)

pagine seguenti / next pages

Dettaglio/Details





Pavimento / Floor:
Shade 50-SH 010
Rivestimento / Wall:
Shade 50-SH 005
Shade Cut-C4 SH003
Shade Profile-SP 002
(info pag. 53/63)

pagine seguenti / next pages

Dettaglio/Details









Pavimento / Floor:
Shade Cut-C2 SH 006

Rivestimento / Wall:
Shade 50-SH 004
Shade Cut-C2 SH004
Shade Profile-SP 001
(info pag. 53/63)









Pavimento / Floor:
Shade 50-SH 005, SH 006

Rivestimento / Wall:
Shade 50-SH 007
Shade Profile-SP 002
(info pag. 53/63)

Pavimento / Floor:
Shade 50-SH 011

Rivestimento / Wall:
Shade Cut-C1 SH 006
Shade Profile-SP 003
(info pag. 53/63)

Led Ice-Cut66 (www.linealight.com)

pagine seguenti / next pages

Pavimento / Floor:
Shade Cut-C5/C6/C7 SH 014

Rivestimento / Wall:
Shade 50-SH 008
Shade Cut-C1 SH 008
Shade Cut-C2 SH 009
Shade Cut-C3 SH 010
Shade Cut-C4 SH 011
(info pag. 53/63)













Pavimento / Floor:
Shade 50-SH 007

Rivestimento / Wall:
Shade Cut-C4 SH 006, C4 SH 007
Shade Wood-SW 001
(info pag. 53/63)

Pavimento / Floor:
Shade 50-SH 009
Shade 10-SH 110

Rivestimento / Wall:
Shade 50-SH 007
Shade Cut-C4 SH 007
Shade Profile-SP 002
(info pag. 53/63)

Led Ice-Cut66 (www.linealight.com)

pagina seguente / next page

Pavimento / Floor:
Shade Cut-C4 SH 011
(info pag. 53/63)













Pavimento interno / Inside floor:
Shade 50-SH 010
Battiscopa / Skirting: SH 010 (9,5x50 cm)

Rivestimento / Wall:
Shade 50-SH 013
Shade Glass-SG 002

Pavimento esterno / Outside floor:
Shade Cut-C3 SH 009
(info pag. 53/63)

Led Paseo (www.linealight.com)

pagina seguente / next page

Pavimento / Floor:
Shade 50-SH 008
Shade Cut-C4 SH 008

Rivestimento / Wall:
Shade Cut-C1 SH 013, C2 SH 013, C4 SH 013
Shade Profile-SP C 001, SP R 005, SP R 005/A, SP R 005/S
(info pag. 53/63)





Pavimento / Floor:
Shade 50-SH 011

Rivestimento / Wall:
Shade 50-SH 003, SH 009
Shade Stick-SK 004
Shade Profile-SP 001
(info pag. 53/63)





Pavimento / Floor:
Shade Cut-C2 SH 010
Rivestimento / Wall:
Shade Cut-C4 SH 011, C4 SH 012
Shade Glass-SG 001
Shade Profile- SP 003
(info pag. 53/63)

pagine seguenti / next pages

Dettaglio/Details













Pavimento / Floor:
Shade 50- SH 011

Rivestimento / Wall:
Shade Cut-C1 SH 014, C2 SH 014,
C3 SH 014, C4 SH 014
(info pag. 53/63)

pagina precedente / previous page

Pavimento / Floor:
Shade 50-SH 011
Rivestimento / Wall:
Shade Cut-C1 SH 013, C1 SH 014
Shade Profile-SP 003
(info pag. 53/63)





Pavimento / Floor:
Shade 50-SH 013, SH 006
Battiscopa / Skirting: SH 006 (9,5x50 cm)

Rivestimento / Wall:
Shade 50-SH 014
Shade Cut-C4 SH 012
(info pag. 53/63)



Pavimento / Floor:
Shade Cut-C3 SH 010

Rivestimento / Wall:
Shade Cut-C3 SH 013
Shade Glass-SG 002
Shade 50-SH 013
Shade 10-SH 113
(info pag. 53/63)









Pavimento / Floor:
Shade 50 SH 012

Rivestimento / Wall:
Shade Cut C7-SH 014
(info pag. 53/63)

Pavimento / Floor:
Shade Cut-C4 SH 014
Shade Wood-SW 003
(info pag. 53/63)





Pavimento / Floor:
Shade Cut-C4 SH 012

Rivestimento / Wall:
Shade Cut-C1 SH 014
Shade profile-SP 001
(info pag. 53/63)





SHADE

Informazioni tecniche

Technical Information

Informations Techniques

Technische Informationen

Informaciónes Técnicas

Техническая Информация

技术信息

SHADE

La collezione **SHADE 50**, composta da 14 “sfumature” di colore, nasce dalla ricerca dei nostri laboratori interni, con la volontà di proporre nuove tonalità di colori in linea con le attuali esigenze cromatiche e progettuali. Realizzata in grès smaltato in pasta bianca, ingelivo, adatta per un impiego sia a pavimento che a rivestimento, viene proposta nel formato 50x50 cm rettificato.

Nello spirito di proposta progettuale, che da sempre contraddistingue Ceramica Vogue, in abbinamento ai 14 colori di fondo, si aggiunge **SHADE CUT**, 7 formati declinati in tutti i colori, ricavati per incisione, che arricchiscono le superfici con piacevoli geometrie decorative.

Completano la collezione 5 famiglie di accessori, modulari ed abbinabili, che impreziosiscono l'offerta prodotti con diverse materie e strutture:

SHADE 10, 14 colori in grès smaltato in pasta bianca, ingelivo e rettificato formato 10x50 cm;

SHADE GLASS, 6 colori in vetro float extrachiaro retro smaltato con decorazione per acidatura in superficie, formato 10x50 cm;

SHADE STICK, decorazioni a listelli ottenute per taglio del prodotto di fondo e montate su rete, formato 10x50 cm;

SHADE WOOD, listelli in grès smaltato decorato ad effetto legno nel formato 10x50 cm;

SHADE PROFILE, profili in alluminio brillantato e acciaio inox satinato AISI 304, utilizzabili come elemento decorativo o funzionale.

The **SHADE 50** collection, made up of 14 colour “shades”, is the result of our in-house laboratory research aimed to offer new colour shades in line with current colour and design needs. Made in frost resistant white body glazed stoneware, it is suitable for both floors and walls, and is provided in the rectified size 50x50 cm.

In the spirit of the design innovation that has always distinguished Ceramica Vogue, the 14 base colours are accompanied by **SHADE CUT**, 7 etched formats made in all colours that enhance surfaces with pleasing decorative geometries.

5 modular and combinable accessory families complete the collection that enrich the product range with different materials and textures:

SHADE 10, frost resistant white body glazed stoneware in 14 colours, in the rectified size 10x50 cm;

SHADE GLASS, 6 extra clear back enamelled glass float colours with surface frost decoration, 10x50 cm size;

SHADE STICK, stick decorations obtained by cutting the base product and mount on mesh, 10x50 cm size;

SHADE WOOD, thin, wood-effect glazed stoneware tiles in the size 10x50 cm;

SHADE PROFILE, profiles in glossy aluminium and AISI 304 brushed stainless steel, that can be used as a decorative or functional element.

La collezione **SHADE 50**, composta da 14 “nuances” de couleur, est issue de la recherche de nos laboratoires internes, en vue de proposer de nouvelles tonalités de couleurs conformément aux exigences chromatiques et de projet actuelles. Réalisée en grès émaillé à pâte blanche, ingélif, convient aussi bien aux sols qu'aux revêtements, elle est proposée au format 50x50 cm rectifié.

Fidèle à l'esprit de la proposition de projet, qui caractérise depuis toujours Ceramica Vogue, en association avec les 14 coloris de fond, vient s'ajouter **SHADE CUT**, 7 formats déclinés dans toutes les couleurs, obtenus par gravure, qui enrichissent les surfaces avec de belles géométries décoratives.

5 familles d'accessoires, modulaires et combinables, complètent la collection ; elles embellissent l'offre de produits avec différentes matières et structures:

SHADE 10, 14 nuances de couleurs en grès émaillé à pâte blanche, ingélif et rectifié format 10x50 cm;

SHADE GLASS, 6 coloris en verre float extra-clair dos émaillé avec décoration pour traitement à l'acide en surface, format 10x50 cm

SHADE STICK, décorations en listels obtenues par découpe du produit de fond et montées sur un filet, format 10x50 cm;

SHADE WOOD, listels en grès émaillé à pâte blanche, décor effet bois au format 10x50 cm;

SHADE PROFILE, profils en aluminium poli et acier inox satiné AISI 304, utilisables comme élément décoratif ou fonctionnel.

Die Kollektion **SHADE 50** mit 14 Farbnuancen haben wir in unseren betriebsinternen Labors selbst entwickelt, um unseren Kunden neue Farbtöne anbieten zu können, die aktuellen planerischen Anforderungen gerecht werden. Hergestellt aus frostbeständigem weißscherbigem glasiertem Gres-Steinzeug, sowohl für Bodenbeläge als auch für Wandverkleidungen einsetzbar, angeboten im rektifizierten Format 50x50 cm.

Im Interesse eines projektorientierten Angebots, das Ceramica Vogue seit jeher auszeichnet, und mit 14 verschiedenen Grundfarben wurde die Palette ferner um die Serie **SHADE CUT** erweitert, in 7 ausgeschliffenen Formaten, mit denen Flächen um dekorative geometrische Elemente bereichert werden können.

Abgerundet wird die Kollektion mit 5 Familien modularer und kombinierbarer Zubehörelemente, die das Produktangebot mit diversen Materialien und Texturen ergänzen:

SHADE 10 14 Farben aus rektifiziertem frostbeständigem weißscherbigem glasiertem Gres-Steinzeug im Format 10x50 cm;

SHADE GLASS in 6 Farben, aus extrahellem Floatglas mit emaillierter Rückseite und geätzten Verzierungen an der Oberfläche, im Format 10x50 cm;

SHADE STICK, Zierleisten, realisiert durch den Schnitt des Grundmaterials und anschließende Montage auf Netzen im Format 10x50 cm;

SHADE WOOD, Leisten aus glasiertem Gres-Steinzeug, dekoriert in Holzoptik, im Format 10x50 cm;

SHADE PROFILE, Profile aus facettiertem Aluminium und satiniertem Edelstahl AISI 304, einsetzbar als Zier- oder Funktionselemente.

La colección **SHADE 50**, compuesta por 14 gradaciones de color, nace de la investigación de nuestros laboratorios internos con la voluntad de proponer nuevas tonalidades que se adecuen a las exigencias cromáticas y proyectivas actuales. Realizada en gres esmaltado en pasta blanca anti hielo, ideal tanto para pavimento como para revestimiento, se propone en el formato 50x50 cm rectificado.

Además, con el espíritu de propuesta proyectiva que desde siempre caracteriza a Ceramica Vogue y en combinación con los 14 colores de fondo, se añade **SHADE CUT**, en 7 formatos y en todos los colores, piezas obtenidas por grabado para enriquecen las superficies con agradables estructuras decorativas.

Para completar la colección están disponibles 5 familias de accesorios, modulares y combinables, que embellecen la oferta de productos con diferentes materias y estructuras:

SHADE 10, 14 colores en gres esmaltado en pasta blanca anti hielo y rectificado formato 10x50 cm;

SHADE GLASS, 6 colores en vidrio flotado extraclaro con el dorso esmaltado y con adornos conseguidos con grabado al ácido en superficie, formato 10x50 cm;

SHADE STICK, listones obtenidos por corte del producto de fondo y montados en red, formato 10x50 cm;

SHADE WOOD, listeles en gres esmaltado decorado con efecto madera en formato 10x50 cm;

SHADE PROFILE, ribetes en aluminio brillantado y acero inoxidable con acabado satinado AISI 304, utilizables como elemento decorativo o funcional.

Коллекция **SHADE 50**, состоящая из 14 “оттенков”, появилась в результате исследований наших лабораторий, проведенных с целью предложить новые цветовые оттенки, отвечающие современным проектным и хроматическим запросам. Изготовлена из морозоустойчивого эмалированного керамогранита из белой глины, подходит для облицовки стен и полов, предлагается в формате 50x50 см.

В духе проектного предложения, которое всегда выделяло Ceramica Vogue, к 14 базовым оттенкам добавлен **SHADE CUT**, 7 формата, представленные во всех оттенках, полученные путем насечки, которые обогащают поверхность необычными геометрическими рисунками.

Завершают коллекцию 5 групп модульных и легко сочетаемых аксессуаров, которые обогащают данное предложение различными материалами и составами:

SHADE 10 - морозоустойчивый эмалированный керамогранит из белой глины формата 10x50 см. в 14 цветах;

SHADE GLASS - 6 оттенков плитки из сверхпрозрачного стекла float с глазурованной поверхностью с рисунком, полученным в результате окисления, формат 10x50 см;

SHADE STICK - декоративные полосы, полученные из обрезков плитки, закрепленные на сетке, формат 10x50 см;

SHADE WOOD - полосы из морозоустойчивого эмалированного керамогранита из белой глины с рисунком под дерево, формат 10x50 см;

SHADE PROFILE - профили из полированного алюминия и матовой нержавеющей стали AISI 304, для использования в качестве декоративного элемента или функционального элемента.

SHADE50系列的诞生源于我们工作室内部的研究成果,包括14种“色彩变化”,目的是根据当前色彩和设计方面的要求提供一致的色调。采用釉面和防冻釉瓷,即适用于铺设地板也可用于墙壁覆盖,采用50x50厘米的精修造型。采用白色耐霜冻的玻璃釉制作,即适用于地面,也适用于墙面,供货尺寸为改良型50x50 cm。

SHADE CUT,它们是通过切割获得的所有颜色的7种递减造型,为表面增加赏心悦目的几何装饰效果。

此外,还为系列产品配制5套模块式及可组合的配件,以不同材料和结构丰富产品供货:

SHADE 10,14种白色耐霜冻的玻璃釉质砖,改良型尺寸10x50 cm;

SHADE GLASS背后为釉面的超白浮法玻璃,表面有蚀刻装饰,6种颜色,造型为10x50厘米;

SHADE STICK,产品深部切割所获得的嵌条装饰,安装在网子上,造型为10x50厘米;

SHADE WOOD,具有木质效果的玻璃釉装饰条,尺寸10x50 cm;

SHADE PROFILE,抛光铝型材和磨砂不锈钢AISI304,作为装饰或功能元素。

SHADE

SHADE CUT 7



C7 SH 001



C7 SH 002

SHADE CUT 6



C6 SH 001

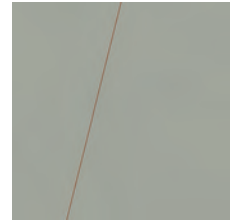

C6 SH 002

SHADE CUT 5



C5 SH 001

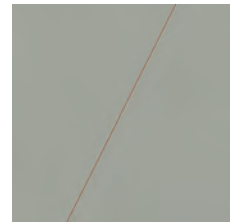

C5 SH 002

SHADE 50

50x50x1 cm / 20"x20" x²⁵/₆₄"



SH 001 - PEI IV
RAL 7035 / MUNSELL 10Y 7/1



SH 002 - PEI IV
RAL 7042 - MUNSELL 10GY6/1

SHADE CUT 4

6,25x50x1 cm / 2 1/2"x20" x²⁵/₆₄"

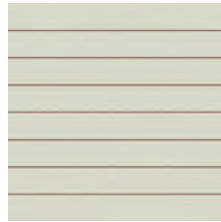

C4 SH 001

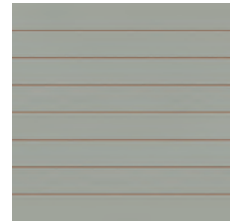

C4 SH 002

SHADE CUT 3

12,5x50x1 cm - 6,25x50x1 cm
5"x20" x²⁵/₆₄" - 2 1/2"x20" x²⁵/₆₄"

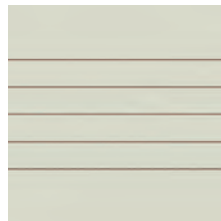

C3 SH 001



C3 SH 002

SHADE CUT 2

12,5x50x1 cm / 5"x20" x²⁵/₆₄"



C2 SH 001

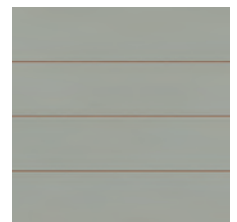

C2 SH 002

SHADE CUT 1

25x50x1 cm / 10"x20" x²⁵/₆₄"



C1 SH 001



C1 SH 002



C7 SH 003



C7 SH 004



C7 SH 005



C7 SH 006



C6 SH 003



C6 SH 004



C6 SH 005



C6 SH 006



C5 SH 003



C5 SH 004



C5 SH 005



C5 SH 006



SH 003 - PEI IV
RAL 9003 - MUNSELL 10Y 9/1

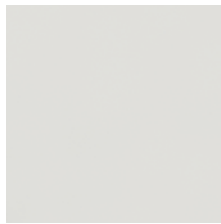

SH 004 - PEI IV
RAL 7047 - MUNSELL N 8.25



SH 005 - PEI IV
RAL 7038 - MUNSELL N 6.5



SH 006 - PEI III
RAL 7005 - MUNSELL N 4.25



C4 SH 003

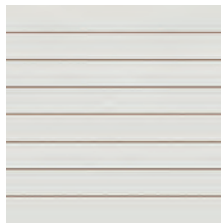

C4 SH 004



C4 SH 005



C4 SH 006



C3 SH 003

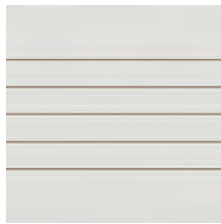

C3 SH 004



C3 SH 005

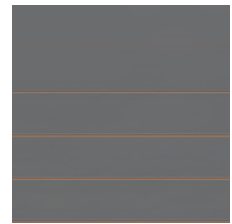

C3 SH 006

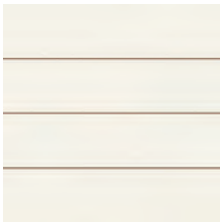

C2 SH 003

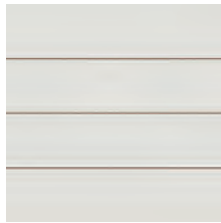

C2 SH 004



C2 SH 005

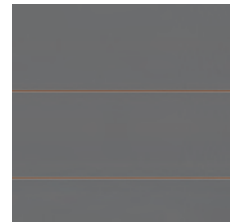

C2 SH 006

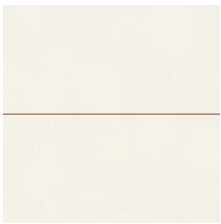

C1 SH 003

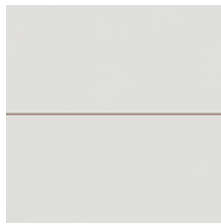

C1 SH 004

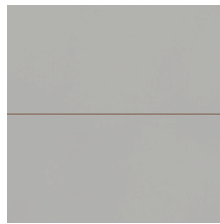

C1 SH 005

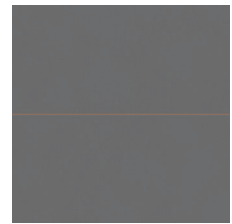

C1 SH 006

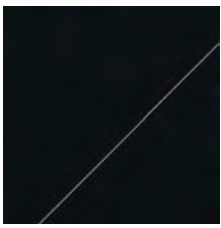

C7 SH 007



C7 SH 008

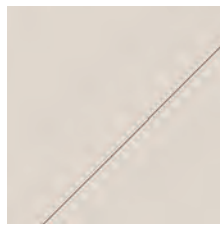

C7 SH 009



C7 SH 010



C6 SH 007



C6 SH 008



C6 SH 009



C6 SH 010



C5 SH 007



C5 SH 008



C5 SH 009



C5 SH 010



SH 007 - PEI II
RAL 9017 - MUNSELL N 1.25



SH 008 - PEI IV
RAL 9001 - MUNSELL 5Y 8/1

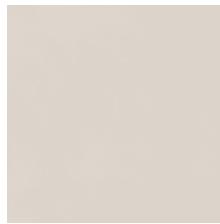

SH 009 - PEI IV
RAL 7044 - MUNSELL 10YR 7/1



SH 010 - PEI IV
RAL 1019 - MUNSELL 10YR 6/1



C4 SH 007

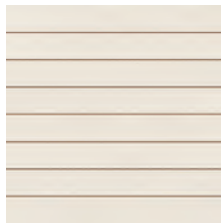

C4 SH 008

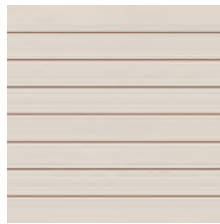

C4 SH 009



C4 SH 010



C3 SH 007



C3 SH 008

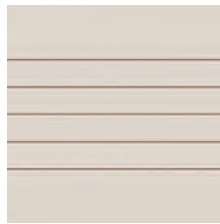

C3 SH 009



C3 SH 010



C2 SH 007

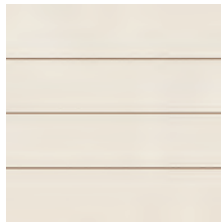

C2 SH 008

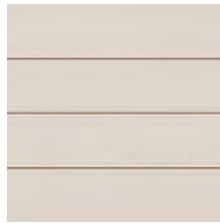

C2 SH 009



C2 SH 010

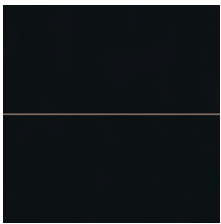

C1 SH 007

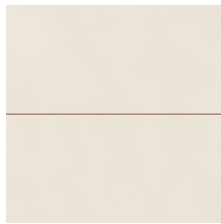

C1 SH 008

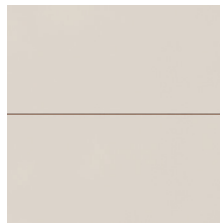

C1 SH 009



C1 SH 010

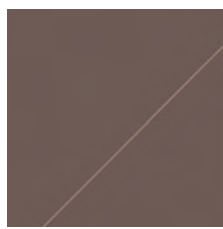

C7 SH 011

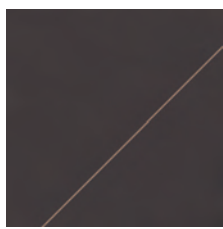

C7 SH 012

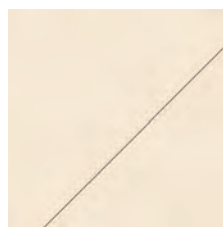

C7 SH 013



C7 SH 014



C6 SH 011



C6 SH 012



C6 SH 013



C6 SH 014

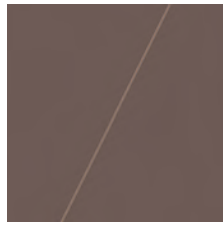

C5 SH 011



C5 SH 012



C5 SH 013



C5 SH 014



SH 011 - PEI III
RAL 8025 - MUNSELL 5YR 4/1



SH 012 - PEI III
RAL 8019 - MUNSELL 5YR 2/1



SH 013 - PEI IV
RAL 1013 - MUNSELL 10YR 9/1



SH 014 - PEI IV
RAL 1015 - MUNSELL 10YR 8/2

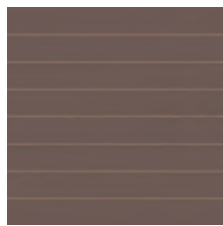

C4 SH 011



C4 SH 012



C4 SH 013

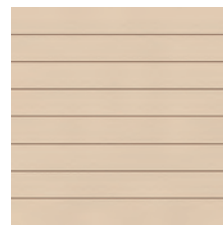

C4 SH 014

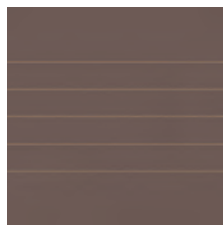

C3 SH 011



C3 SH 012

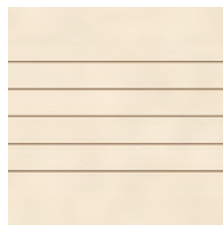

C3 SH 013

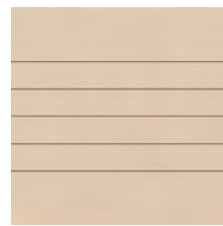

C3 SH 014

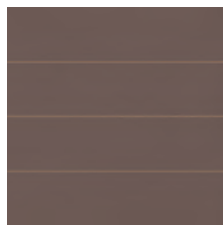

C2 SH 011



C2 SH 012



C2 SH 013

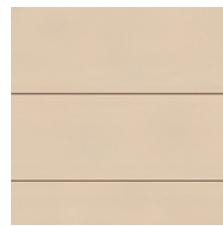

C2 SH 014

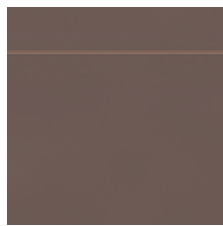

C1 SH 011

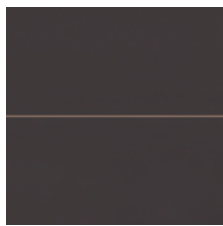

C1 SH 012

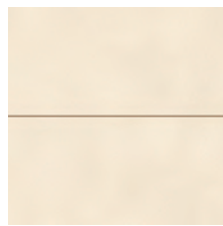

C1 SH 013

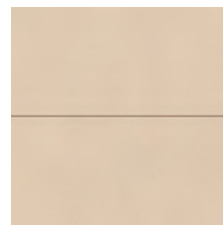

C1 SH 014

SHADE PLUS

SHADE 10

(10x50x1 cm / 4"x20"x²⁵/₆₄"



SH 101 - PEI IV



SH 102 - PEI IV



SH 103 - PEI IV



SH 104 - PEI IV



SH 108 - PEI IV



SH 109 - PEI IV



SH 113 - PEI IV



SH 114 - PEI IV

SHADE GLASS

(10x50x1 cm / 4"x20"x²⁵/₆₄"



SG 001



SG 002

SHADE WOOD

(10x50x1 cm / 4"x20"x²⁵/₆₄"



SW 001



SW 002

SHADE STICK

(10x50x1 cm / 4"x20"x²⁵/₆₄"



SK 001
(SH 001 / SH 002 / SH 003)



SK 002
(SH 003 / SH 004 / SH 005)

BATTISCOPA

skirting / plinthe / Sockel
zócalos / Плинтус / 牆角线
(9,5x50 cm / 3³/₄"x20")





SH 105 - PEI IV



SH 106 - PEI III



SH 107 - PEI II



SH 110 - PEI IV



SH 111 - PEI III



SH 112 - PEI III



SG 003



SG 004



SG 005



SG 006



SW 003



SK 003
(SH 005 / SH 006 / SH 007)



SK 004
(SH 008 / SH 009 / SH 010)



SK 005
(SH 010 / SH 011 / SH 012)



SK 006
(SH 011 / SH 013 / SH 014)

SHADE PLUS

SHADE PROFILE

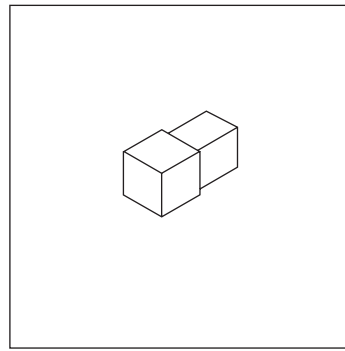

TERMINALE end · Abschlusselement
extrémité · ограничения укладки · 终端
(1x1 cm / 25/64" x 25/64")



SP 001/A



SP 002/A



SP 003/A



SP 004/A

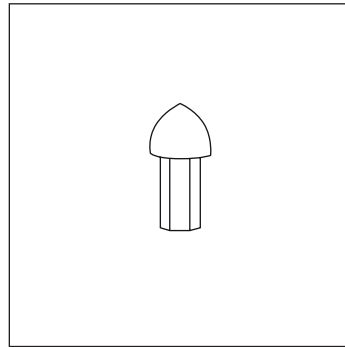

TERMINALE end · Abschlusselement
extrémité · ограничения укладки · 终端
(1x1 cm / 25/64" x 25/64")



SP C 001/A



SP C 002/A



SP C 003/A



SP C 004/A

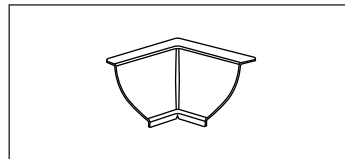

ANGOLO
angle · Ecke · angle · esquina · угол · 角



SP R 005/A

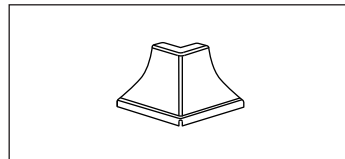

SPIGOLO
corner · Kante · arête · esquina · угол · 棱角



SP R 005/S

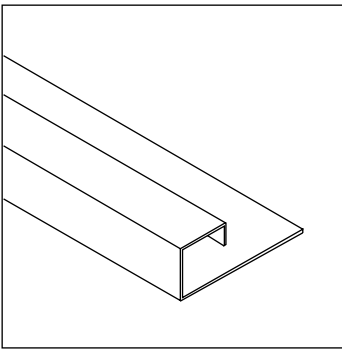

PROFILO
 profile · Leiste · profil · perfil · профиль · 外形
 (1x270x1 cm / ²⁵/₆₄"x106 ⁵/₁₆"x²⁵/₆₄"



SP 001
 satinato titanio
 brushed titanium · Titan satiniert · satiné titane · satinado titanio · матовый титан · 磨砂钛



SP 002
 lucido titanio
 polished titanium · Titan glänzend · brillant titane · luminoso titanio · блестящий титан · 抛光钛



SP 003
 satinato rame
 brushed copper · Kupfer satiniert · satiné cuivre · satinado cobre · матовая медь · 磨砂铜



SP 004
 lucido rame
 polished copper · Kupfer glänzend · brillant cuivre · luminoso cobre · блестящая медь · 抛铜

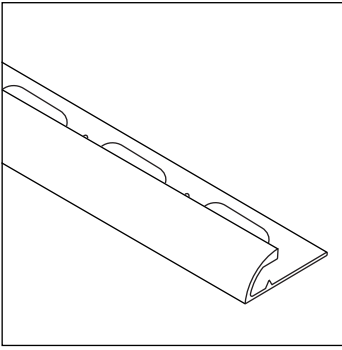

PROFILO
 profile · Leiste · profil · perfil · профиль · 外形
 (1x270x1 cm / ²⁵/₆₄"x106 ⁵/₁₆"x²⁵/₆₄"



SP C 001
 satinato titanio
 brushed titanium · Titan satiniert · satiné titane · satinado titanio · матовый титан · 磨砂钛



SP C 002
 lucido titanio
 polished titanium · Titan glänzend · brillant titane · luminoso titanio · блестящий титан · 抛光钛



SP C 003
 satinato rame
 brushed copper · Kupfer satiniert · satiné cuivre · satinado cobre · матовая медь · 磨砂铜



SP C 004
 lucido rame
 polished copper · Kupfer glänzend · brillant cuivre · luminoso cobre · блестящая медь · 抛铜

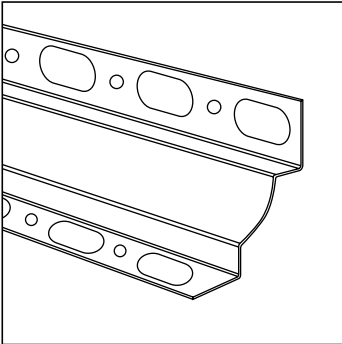

PROFILO
 profile · Leiste · profil · perfil · профиль · 外形



SP R 005
 satinato inox AISI 304 DIN 1.4301
 AISI 304 brushed stainless steel · Edelstahl AISI 304 satiniert · acier inox satiné AISI 304 · acero inoxidable con acabado satinado AISI 304 · матовая нержавеющая сталь AISI 304 · 磨砂钢 AISI 304

SHADE 50

Schede tecniche

Technical Charts

Technische Informationen

Fiches Techniques

Fichas técnicas

Технические карты

技術圖表

Voci di capitolato
Tender specifications
Ausschreibungstext
Detail des appels d'offre
Voces de libro de obras
Смета
投標說明書

Piastrelle di ceramica pressate a secco con basso assorbimento di acqua (0,5% < Eb ≤ 3%) Gruppo B1b - M - GL EN 14411:2012 appendice H.

Glazed ceramic tiles, dry pressed with low water absorption (0,5% < Eb ≤ 3%) Group B1b - M - GL EN 14411:2012 H appendix.

Carreaux ceramiques émaillés, pressés à sec à faible absorption d'eau (0,5% < Eb ≤ 3%) Groupe B1b - M - GL EN 14411:2012 annexe H.

Керамическая плитка, сухой прессовки, с низким водопоглощением (0,5% < Eb ≤ 3%) Gruppo B1b M - GL EN 14411:2012 Приложение H

Keramische glasierte Fliesen, trockengepresst, geringer Wasseraufnahme (0,5% < Eb ≤ 3%) Gruppe B1b - M - GL EN 14411:2012 H Anhang.

Azulejos cerámicos, prensados en seco con reducida absorción de agua (0,5% < Eb ≤ 3%) Grupo B1b - M - GL EN 14411:2012 apéndice H





釉面瓷磚，低吸水率乾壓而成 (0,5% < Eb ≤ 3%) B1b 組 - M - GL EN 14411:2012 H 附錄

Dimensioni e qualità della superficie

Dimensions and surface quality
Abmessungen und Qualität der Oberfläche
Dimensions et qualité de la surface
Dimensiones y calidad de la superficie
Размер и качественные показатели поверхности
尺寸和表面質量

formato nominale nominal shape Nennmaße format nominal номинальный формате 標準形狀	dimensione di fabbricazione actual size effektive Maße format réel formato de fabricación производственный размер 實際尺寸	metodo di prova test methods Prüfverfahren méthods d'essai método de prueba метод испытания 檢測方法	requisiti requirements Anforderungen exigences requisitos реквизиты 需求	risultati Vogue Vogue results Vogue Ergebnisse résultats Vogue resultados Vogue результаты Vogue Vogue 結果		
50x50 cm (20"x20") 10x50 cm (4"x20")	lati sides Seiten côtés lados стороны 邊數: 500x500 mm 98x500 mm	EN ISO 10545-2	lati sides Seiten côtés lados стороны 邊數:	lati sides Seiten côtés lados стороны 邊數:	± 0,6%	± 0,3%
	spessore thickness Stärke épaisseur espesor толщина 厚度: 10 mm		spessore thickness Stärke épaisseur espesor толщина 厚度:	spessore thickness Stärke épaisseur espesor толщина 厚度:	± 5%	± 4%
Rettilinearità dei lati (superficie di esercizio) Straightness of sides (working surface) Geradheit der Seiten (Betriebsfläche) Côtés rectilignes (surface d'utilisation) Rectilineidad de los lados (superficie de servicio) Прямолнейность сторон (рабочих поверхностей) 直线边 (場地表面)		EN ISO 10545-2	± 0,5%	± 0,4%		
Ortogonalità Squareness Rechtwinkligkeit Angularité ortogonalidad ортogonalность 垂直度		EN ISO 10545-2	± 0,5%	± 0,4%		
Planarità della superficie Flatness Ebenflächigkeit Planitude planaridad плоскостность поверхности 平面度		EN ISO 10545-2	± 0,5%	± 0,4%		
Qualità della superficie Surface quality Oberflächenbeschaffenheit Qualité de la surface calidad de la superficie качественные показатели поверхности 表面質量		EN ISO 10545-2	min. 95%	min. 95%		

Proprietà chimiche
 Chemical properties
 Chemische Eigenschaften
 Propriétés chimiques
 Características químicas
 Химические характеристики
 化学特性

	prova test Prüfungen essai prueba испытание 檢測	metodo di prova test methods Prüfverfahren méthods d'essai método de prueba метод испытания 檢測方法	requisiti requirements Anforderungen exigences requisitos реквизиты 需求	risultati Vogue Vogue results Vogue Ergebnisse résultats Vogue resultados Vogue результаты Vogue Vogue 結果
	Resistenza alle macchie Stain resistance Fleckenbeständigkeit Résistance aux taches resistencia a las manchas сопротивляемость пятнам 抗性	EN ISO 10545-14	classe 3 min.	3 min. (vedi appendice P) (see P appendix) (sehen Sie P Anhang) (voir l'annexe P) (vea el apéndice P) (см. приложение P) (參閱附錄P)
	Resistenza ai prodotti chimici d'uso domestico ed agli additivi per piscina Resistance to chemical products for housekeeping and to the additives used in swimming-pools Beständigkeit gegen Hausreinigungsmittel und gegen die in Schwimmbecken verwendeten chemischen Zusätze Résistance aux produits de nettoyage pour la maison et aux additifs utilisés dans les piscines resistencia a los productos químicos para la limpieza doméstica y para piscinas сопротивляемость изделиям бытовой химии и добавкам к воде для бассейна 對抗家政服務所需的化學產品和用於游泳池的添加劑。	EN ISO 10545-13	GB min.	GB min.
	Resistenza ad acidi e basi a bassa concentrazione Resistance to acids and bases at low concentrations Beständigkeit gegen Säuren und Basen niedriger Konzentration Résistant aux acides et basiques à faible concentration Resistencia a los ácidos y a las bases con baja concentración Стойкость к кислотам и щелочам низкой концентрации 耐低浓度酸和碱	EN ISO 10545-13	indicata dal produttore indicated by the producer vom Hersteller angegeben indiquée par le producteur indicada por el fabricante указано производителем 生產者表明	GLB min.
	Resistenza ad acidi e basi ad alta concentrazione Resistance to acids and bases at high concentrations Beständigkeit gegen Säuren und Basen hoher Konzentration Résistant aux acides et basiques à concentration élevée Resistencia a los ácidos y a las bases con alta concentración Стойкость к кислотам и щелочам высокой концентрации 耐高浓度酸和碱	EN ISO 10545-13	metodo di prova disponibile test method available Prüfverfahren vorhanden méthode d'essai disponible método de prueba disponible Имеется испытательный метод 可行的檢測方法	GHB min.
	Cessione di piombo e cadmio Lead and cadmium losses Abgabe von Pb und Cd Perte de plomb et cadmium cesión de plomo y cadmio выделение свинца и кадмия 鉛和鎘的損耗	EN ISO 10545-15	metodo di prova disponibile test method available Prüfverfahren vorhanden méthode d'essai disponible método de prueba disponible Имеется испытательный метод 可行的檢測方法	disponibile a richiesta available if required vorhanden wenn erforderlich disponible sur demande disponible si requerido по запросу 按需提供

Commenti

Remarks

Hinweise

Commentaires

Comentarios

Комментарий

附注

La modularità e le caratteristiche dimensionali delle piastrelle Ceramica Vogue presentano valori decisamente migliorativi rispetto alle prescrizioni delle norme, che ottimizzano il risultato estetico riducendo al contempo i costi di posa. Vogue è un prodotto facile da posare. I test relativi alle proprietà chimiche confermano che i prodotti di Ceramica Vogue forniscono prestazioni elevate per quanto riguarda la facilità di manutenzione, resistenza alle macchie, igienicità. In caso di particolari esigenze relative alla resistenza chimica, sono disponibili, a richiesta, test specifici.

Modularity and dimensional characteristics of the Ceramica Vogue ceramic tiles are definitely over the prescriptions of the norms, enhancing the aesthetic effect and reducing at the same time the laying costs. The Vogue product is easy to lay. The tests about chemical properties confirm high performances of the Ceramica Vogue products concerning an easy maintenance, resistance to stains, hygienic conditions. In case of particular requests concerning the chemical resistance, specific tests are available on demand.

La modularité et les caractéristiques dimensionnelles des carreaux Ceramica Vogue présentent des valeurs nettement au-dessus des prescriptions des normes, afin d'optimiser le résultat esthétique en réduisant en même temps les coûts de pose. Vogue est donc un produit facile à poser. Les tests relatifs aux propriétés chimiques confirment que Ceramica Vogue donne prestations élevées pour ce qui concerne la facilité d'entretien, résistance aux taches, hygiène. Pour des nécessités spécifiques aux résistances chimiques, sont disponibles les tests spécifiques sur demande

модульность и размерные свойства плитки Vogue показывают явно лучшие значения, чем требуют нормы. Таким образом, оптимизируется эстетический результат и в то же время снижается стоимость укладки. Плитка Vogue легко укладывается. Испытания, проведенные для определения химических свойств, показывают высокие результаты: легкий уход, устойчивость к пятнам, гигиеничность. В случае особых требований к химической устойчивости по запросу выдаются дополнительные результаты испытания.

Die Modularität sowie die charakteristischen Dimensionen der Ceramica Vogue fliesen sind hochwertig und übersteigen die erforderlichen Normwerte, optimieren das esthetische Verlegebild und sind nicht so verlegkostenintensiv. Voguefliesen sind einfach zu verlegen! Die Prüfungsergebnisse der Säureteste bestätigen daß die Ceramica Vogue eine hohe Resistenz gegen Flechenbildung aufweist und somit einfach in der Pflege, Reinigung und Hygiene ist. Sofern besondere Eigenschaften hinsichtlich divv. chemischen Reaktionen gefordert werden, liegen auf Abruf, spezielle Testergebnisse vor.

La modularidad y las características de dimensión de los azulejos Ceramica Vogue presentan valores superiores y de excelencia respecto a los exigidos por las normas, optimizando así el resultado estético y reduciendo contemporaneamente los costes de aplicación. Ceramica Vogue es un producto de fácil aplicación. En los test relativos a las propiedades químicas se confirma que Cerámica Vogue tiene elevadas prestaciones por lo que se refiere a la facilidad de manutención, resistencia a las manchas e higienidad. En casos de particulares exigencias relativas a la resistencia química disponemos, bajo pedido, de tests de superficie.

Vogue 瓷磚所獨有的模塊和尺寸特徵已明顯的超越了標準慣例，優化了美學效果的同時減少了安裝成本。Vogue 產品易於安裝。對產品化學特性的測試證實了Vogue產品的高性能使保養維護變得簡單，抗，維護衛生環境。並可以根據個案要求申請關於化學抵抗性的特殊檢測實驗。

Giunto e componibilità dei formati

Modularity and laying

Fugen und Zusammenstellbarkeit der Formate

Joint et modularité des formats

Juntas y componibilidad de los formatos

Швы и модульность форматов

模塊性以及安裝

Per ottenere un corretto risultato di posa il materiale deve essere posato con un giunto non inferiore a 2 mm (UNI 11493:2013). Per rispettare la componibilità dei prodotti della collezione Shade Cut il giunto dovrà essere di 2 mm.

To obtain a correct laying result the material should be laid with joints of no less than 2 mm (UNI 11493:2013). To observe the modularity of the products of the Shade Cut collection, the joint must be 2 mm wide.

Afin d'obtenir un résultat de pose correct, le matériau doit être posé avec un joint non inférieur à 2 mm (UNI 11493:2013). Pour respecter la modularité des produits de la collection Shade Cut le joint devra mesurer 2 mm.

Для получения хорошего результата укладки материал рекомендуем укладывать со швом от 2 мм (UNI 11493:2013). При укладке плитки коллекции Shade Cut между плитками необходимо оставлять зазор, равный 2 мм.

Für ein einwandfreies Ergebnis muss die Ware immer mit einer Fuge von mindestens 2 mm verlegt werden (UNI 11493:2013). Zur Beachtung der Kombinierbarkeit der Produkte der Kollektion Shade Cut muss die Fugenbreite 2 mm betragen.

Para obtener un resultado correcto de colocación, el material debe colocarse con una junta no inferior a 2 mm (UNI 11493:2013). Para garantizar el montaje de los productos de la colección Shade Cut la junta deberá ser de 2 mm.

為了獲得正確的安裝效果材料需在安裝過程中留出不小於2MM的縫。(UNI 11493:2013). 為保證 SHADE CUT 系列產品的拼接性，接縫應當為2毫米。

Determinazione della pulibilità e analisi microbatterica

Determination of cleanability and microbacterial analysis

Bestimmung der Reinigbarkeit und mikrobakterielle Analyse

Détermination de la nettooyabilité et analyse microbactérienne

Determinazione della pulibilità e analisi microbatterica

Determinación de la limpiabilidad y análisis microbacteriano

Определение очищаемости и

микробиологический анализ

清洁性测定及微生物分析

I materiali di Ceramica Vogue, previa accurata pulizia con prodotti specifici, non favoriscono il proliferare dei batteri (prova di laboratorio disponibile).

Ceramica Vogue materials do not promote the proliferation of bacteria provided they are properly cleaned using appropriate cleaning products (laboratory tests available).

Les matériaux de Ceramica Vogue, grâce à un nettoyage soigné avec des produits adaptés, ne favorisent pas la prolifération des bactéries (test de laboratoire disponible).

Изделия Ceramica Vogue после тщательной очистки с помощью специальных средств не способствуют размножению бактерий (что подтверждается лабораторными исследованиями).

Nach gründlicher Reinigung mit spezifischen Produkten begünstigen die Materialien von Ceramica Vogue keine Bakterienverbreitung (Laborprobe verfügbar).

Los materiales de Ceramica Vogue, previa esmerada limpieza con productos específicos, no fomentan la proliferación bacteriana (disponible la prueba de laboratorio).

VOGUE 瓷磚材料，如使用特定產品進行仔細地清洗後，不利於細菌的繁殖（可進行實驗室測試）。

Marcatura **CE**
CE mark
CE -Kennzeichnung
Symbole **CE**
Marcado **CE**
Маркировка **CE**
CE 标记

Il Regolamento Europeo 305/2011 (CPR) abroga la Direttiva 89/106/CEE sui prodotti da costruzione (CPD) introducendo dal 01/07/2013 alcune importanti novità nell'ambito della Marcatura **CE** dei prodotti da costruzione.
La Dichiarazione di Conformità dei prodotti da costruzione viene sostituita dalla Dichiarazione di Prestazione (DoP) con diverso significato e contenuto.
In assenza di questa dichiarazione i prodotti non possono circolare all'interno dei confini dell'Unione Europea.
La presenza del marchio **CE** su tutti gli imballi di Ceramica Vogue attesta che, il prodotto in essi contenuto è conforme a quanto dichiarato nelle schede tecniche, e la costanza delle prestazioni del prodotto è stata verificata ed attestata a garanzia dell'utilizzatore.

European Regulation 305/2011 (CPR) abrogates Directive 89/106/EEC concerning construction products, introducing a number of important changes concerning the **CE** mark on construction products effective 01/07/2013.
The Declaration of Conformity for construction products is replaced by the Declaration of Performance (DoP), with a different meaning and different content.
Products cannot circulate within the European Union without this declaration.
The presence of the **CE** mark on all Ceramica Vogue packages demonstrates that the product contained in them conforms to the declarations of the technical information sheets and that the constancy of the product's performance has been tested as a guarantee for the user.

Die europäische Regelung 305/2011 (BPR) ersetzt die Richtlinie 89/106/EWG hinsichtlich Bauprodukten, indem ab dem 01.07.2013 einige wichtige Neuheiten im Rahmen der **CE** -Kennzeichnung der Bauprodukte eingeführt werden.
Die Konformitätserklärung der Bauprodukte wird von der Leistungserklärung (LE) mit anderer Bedeutung und anderem Inhalt abgelöst.
In Ermangelung dieser Erklärung dürfen die Produkte innerhalb der Grenzen der EU nicht mehr in Umlauf gebracht werden.
Das Vorliegen des **CE** -Zeichens auf allen Verpackungen von Ceramica Vogue bescheinigt, dass das darin enthaltene Produkt den Erklärungen in den technischen Datenblättern entspricht und dass die Konstanz der Leistungen des Produkts als Garantie des Benutzers überprüft und bescheinigt wurde.

Le règlement européen 305/2011 (CPR) abroge la directive 89/106/CEE sur les produits de construction (CPD) en introduisant depuis le 01/07/2013 certaines nouveautés importantes dans le cadre du symbole **CE** des produits de construction.
La déclaration de conformité des produits de construction est remplacée par la déclaration de prestation (DoP) avec un sens et un contenu différents.
En l'absence de cette déclaration, les produits ne peuvent pas circuler dans le territoire de l'Union Européenne.
La présence du symbole **CE** sur tous les emballages de Ceramica Vogue atteste que le produit qu'ils contiennent est conforme à ce qui est déclaré sur les fiches techniques, et que la constance des prestations du produit a été vérifiée et attestée comme garantie pour l'utilisateur.

El Reglamento Europeo 305/2011 (CPR) abroga la Directiva 89/106/CEE referente a los productos de construcción (CPD) introduciendo, a partir del 01/07/2013 algunas novedades importantes en el ámbito del Marcado **CE** de los productos de construcción.
La Declaración de Conformidad de los productos de construcción es reemplazada por la Declaración de Prestaciones (DoP) con un significado y un contenido diferentes.
A falta de dicha declaración los productos no pueden circular dentro de las fronteras de la Unión Europea.
La presencia de la marca **CE** en todos los embalajes de Ceramica Vogue certifica que el producto que contienen es conforme con cuanto declarado en las fichas técnicas, y la constancia de las prestaciones del producto ha sido comprobada y certificada para la tutela del usuario.

Европейский Регламент 305/2011 (CPR) отменяет Директиву 89/106/CEE в отношении строительных материалов (CPD), вводя с 01/07/2013 некоторые важные нововведения в область Маркировки **CE** строительных материалов.
Декларация соответствия строительных материалов заменяется Декларацией характеристик (DoP) с другим значением и содержанием.
В отсутствие этой декларации продукция не может обращаться в пределах Европейского Союза.
Наличие маркировки **CE** на всех упаковках Ceramica Vogue подтверждает, что изделия, содержащиеся в упаковке, соответствуют тому, что заявлено в технических паспортах, а неизменность характеристик изделий была проверена и подтверждена для обеспечения гарантии потребителям.

欧盟法规305/2011 (CPR) 废除了关于建筑产品的89/106/CEE法令 (CPD), 并从2013年7月1日起增加了一些关于建筑产品 **CE** 标准方面重要的新规定。
建筑产品的合规性声明被以含有不同意义和内容的性能声明 (DOP) 取代。
如果不具备此声明, 产品不得在欧共同体国家范围内流通。
所有VOGUE瓷砖材料包装上具有的 **CE** 标志, 证明所含产品与技术信息卡上说明的情况相符, 为了确保用户的利益, 产品恒定的性能已经核实和认证。

Conformità alla Normativa

Conformity to Standards
Konformität mit den Bestimmungen
Conformité à la Norme
Conformidad con las Normas
Соответствие нормативным требованиям
合规性

Il materiale Ceramica Vogue (prima scelta) è conforme a quanto previsto dalla normativa UNI EN 14411-2012 - Appendice H.
Il sistema di gestione applica quanto previsto dalle Norme della Serie ISO 9000, ISO 14000 e dal Regolamento CE761/2001 EMAS.
L'intero ciclo produttivo è dotato di Autorizzazione Integrata Ambientale, ai sensi dell'art. 4 D.Lgs 372/99 (I.P.P.C)

Ceramica Vogue material (best quality) complies with the provisions of standard UNI EN 14411-2012 - Appendix H. The management system applies the provisions of the Standards in the series ISO 9000, ISO 14000 and the CE761/2001 EMAS Regulation. The whole production cycle is covered by an Integrated Environmental Authorisation, pursuant to Art. 4 of Italian Legislative Decree (D.Lgs) 372/99 (I.P.P.C)

Das Material von Ceramica Vogue (erste Wahl) entspricht den Vorgaben der Bestimmung UNI EN 14411-2012 - Anhang H. Das Managementsystem wendet die Vorgaben der Bestimmungen der Reihe ISO 9000, ISO 14000 und der Regelung CE 761/2001 EMAS an. Der gesamte Produktionszyklus ist mit integrierter Umweltgenehmigung gemäß Art. 4 der Gesetzesverordnung 372/99 ausgestattet (I.P.P.C)

Le matériau Ceramica Vogue (premier choix) est conforme aux dispositions de la norme UNI EN 14411-2012 - Annexe H.
Le système de gestion applique les dispositions de la norme de la série ISO 9000, ISO 14000 et du Règlement CE 761/2001 EMAS.
L'ensemble du cycle de production fait l'objet d'une Autorisation environnementale intégrée en vertu de l'art. 4 du D.L. 372/99 (IPPC).

EN ISO 10545-5: Determinazione della resistenza all'impatto mediante la misurazione del coefficiente di restituzione: Questa prova è destinata solo a prove su piastrelle che sono utilizzate in aree in cui la resistenza all'urto è considerata essere di particolare importanza. Il requisito normale per applicazioni sottoposte a basse sollecitazioni è un coefficiente di restituzione di 0,55. Per applicazioni sottoposte a sollecitazioni pesanti si richiederebbero valori più alti.
EN ISO 10545-14: Determinazione della resistenza alle macchie: La prova è obbligatoria per le piastrelle smaltate. Per le piastrelle non smaltate, se la macchiatura può costituire un problema, si raccomanda di consultare il fabbricante. Questo metodo non è inteso per le variazioni temporanee di colore che si possono verificare in certi tipi di piastrelle smaltate a causa dell'assorbimento di acqua nel supporto sotto lo smalto.

EN ISO 10545-5: Determination of impact resistance by measurement of the coefficient of restitution: This test is only applied on tiles to be used in areas where the impact resistance is of particular interest. The normal requirement for light uses is a restitution coefficient of 0,55. Higher values would be asked for heavy uses.
EN ISO 10545-14: Determination of resistance to stains: The test is compulsory for glazed tiles. If stains may be a problem for unglazed tiles please refer to the manufacturer. This test is not to be used for the temporary colour variations which may appear in certain types of glazed tiles because of the water absorption of the body under the glaze.

EN ISO 10545-5: Bestimmung der Schlagfestigkeit durch Messung des Ruckprallkoeffizienten: Diese Proben sind nur für jene Fliesen gedacht, welche einer normalen Druck- und Schlagkraft ausgesetzt und somit einer besonderen Güteklasse zuzuordnen sind. Als normale Requisite dieser Prüfung, in regelmäßigen Abständen, mäßigem Druck ausgesetzt ist, liegt der Widerstand bei 0,55; bei stärkerer Anwendung sind höhere Werte erforderlich.
EN ISO 10545-14: Bestimmung der Beständigkeit gegen Fleckenbildung: Eine Pflichtprüfung für glasierte Fliesen. Bei unglasierten Fliesen sollte man, sofern nicht zu entfernende Fleckenbildung ein Problem stellen, beim Hersteller den Rat einholen. Dies ist bei glasierten Fliesen, bei vorübergehenden Farbveränderung, hervorgerufen durch der Feuchtigkeit unterhalb der Glasur, nicht nötig.

EN ISO 10545-5: Détermination du coefficient de restitution à l'impact: Ce test est destiné uniquement à carreaux utilisés dans zones où la résistance aux chocs est considérée d'importance spécifique. Le requis normal pour applications soumises à faibles sollicitations est un coefficient de restitution de 0,55.
EN ISO 10545-14: Détermination de la résistance aux taches: Le test est obligatoire pour les carreaux émaillés. Pour les carreaux non émaillés, si les taches peuvent constituer un problème, veuillez consulter le fabricant. Cette méthode n'est pas à utiliser vers les variations temporaires de couleur pouvant se vérifier sur certains types de carreaux émaillés suite à l'absorption d'eau par le support en dessous de l'émail.

EN ISO 10545-5: Determinación del impacto resistencia mediante medición del coeficiente de restitución: Esta prueba va dirigida sólo a azulejos que se utilizan en áreas la resistencia a la abrasión de las cuales se considera de particular importancia. El requisito normal para aplicaciones expuestas a bajo tráfico es de un coeficiente de restitución de 0,55. Para aplicaciones en zonas de tráfico pesado se piden valores más altos.
EN ISO 10545-14: Determinación de la resistencia a las manchas: La prueba es obligatoria para los azulejos esmaltados. Para los azulejos no esmaltados, si la mancha pudiera constituir un problema, se recomienda consultar al fabricante. Este método no es intenso para las variaciones temporáneas de color que se pueden constatar en ciertos tipos de baldosas esmaltadas a causa de la absorción del agua en el soporte debajo del esmalte.

EN ISO 10545-5: Определение сопротивляемости удару через измерение коэффициента отдачи: это испытание состоит только тогда, когда сопротивляемость удару считается особенно важной. Нормальным значением для поверхностей, подчинённых слабому воздействию, является коэффициент отдачи 0,55. Для поверхностей, подчинённых более сильным воздействиям, потребуются значения выше.
EN ISO 10545-14: Определение сопротивляемости пятнам: Испытание обязательно для эмалированной плитки. Для других видов плитки, если появление пятен может быть проблемой, советуем обращаться к производителю. Этот метод испытания не касается временного изменения цветов, которые могут происходить у некоторых видов эмалированной плитки из-за водопоглощения основы под эмалью.

EN ISO 10545-5: 通過測量回彈系數的抗衝擊性測驗: 這項檢測只針對於鋪設在對抗衝擊性有特別需要的區域的瓷磚。輕度使用區域的常規要求為0.55的恢復系數,如重度使用則需要更高。
EN ISO 10545-14: 耐漬性能檢測: 對於釉面磚該檢測為強制性檢測。如果點成為未上釉瓷磚的問題請諮詢製造商。由於釉面下磚體吸水這個測試不被用於可能出現在某些釉面磚上的各種臨時顏色。

El material de Ceramica Vogue (primera calidad) cumple con cuanto previsto por las normas UNI EN 14411-2012 - Apêndice H.
El sistema de gestión pone en práctica cuanto previsto por las Normas de la Serie ISO 9000, ISO 14000 y por el Reglamento CE761/2001 EMAS. Todo el ciclo productivo cuenta con la Autorización Integrada Ambiental, con arreglo al art. 4 del D.Lgs italiano 372/99 (I.P.P.C)

Изделия Ceramica Vogue (первый сорт) соответствуют нормативным требованиям, предусмотренным стандартом UNI EN 14411-2012 - Приложение H. Система управления применяет положения, предусмотренные Нормативами серии ISO 9000, ISO 14000 и Регламентом CE761/2001 EMAS. Весь производственный цикл имеет Комплексное экологическое разрешение согласно ст. 4 Законодательного декрета 372/99 (I.P.P.C – Комплексное предотвращение и контроль загрязнений)

VOGUE瓷磚材料(首選)符合UNI EN14411-2012 - 附录H的规定。
其管理体系采用ISO 9000和ISO 14000系列标准及CE761/2001 EMAS规则。
根据综合预防和降低污染 (I.P.P.C.) 法令372/99号第4条的规定,整个生产过程都具有综合环境许可

Classificazione delle piastrelle smaltate per pavimento in base alla loro resistenza all'abrasione
Questa classificazione approssimativa viene fornita solo a scopo di guida (vedere ISO 10545-7). Non dovrebbe essere utilizzata per fornire prescrizioni di prodotto in relazione a requisiti particolari.
Classe 0: piastrelle in questa classe non sono consigliate per il rivestimento dei pavimenti
Classe 1: rivestimenti di pavimenti in aree soggette a calpestio con scarpe a suola morbida o a piedi nudi senza sporco abrasivo (per esempio bagni e camere da letto in edifici residenziali, senza accesso diretto dall'esterno).
Classe 2: Rivestimenti di pavimenti in aree soggette a calpestio con scarpe a suola morbida o normale con, tutt'al più, piccoli quantitativi occasionali di sporco abrasivo (per esempio stanze nelle zone giorno di abitazioni private, ad eccezione di cucine, ingressi ed altre stanze ad alto traffico). Questo non si applica nel caso di calzature non normali, quali ad esempio scarpe chiodate.
Classe 3: Rivestimento di pavimenti in aree soggette a calpestio con scarpe normali e con presenza frequente di piccole quantità di sporco abrasivo (per esempio cucine di edifici residenziali, sale, corridoi, balconi, logge e terrazze). Questo non si applica nel caso di calzature non normali, quali ad esempio scarpe chiodate.

Classification of glazed floor tiles based on resistance to abrasion

This approximate classification is to be intended as a guide (see ISO 10545-7). It should not be used for product prescriptions related to specific requirements.

- Class 0: Tiles in this class are not recommended for floor coverings.
- Class 1: Floor coverings in barefoot areas or with use of shoes with soft soles without abrasive dirt (for example bathrooms and bedrooms in residential buildings, without direct access from outside).
- Class 2: Floor coverings in areas where using shoes with soft or normal soles and with eventual small quantities of abrasive dirt (for example the day-rooms in private houses except kitchens, entrances and other rooms with high traffic). This is not valid for not normal footwear, as for example hobnail shoes.
- Class 3: Floor coverings in areas where using normal shoes with frequent presence of small quantities of abrasive dirt (for example kitchens in residential buildings, living rooms, entrances, balconies, verandah and terraces). This is not valid for not normal footwear, as for example hobnail shoes.
- Class 4: Floor coverings in ordinary traffic areas with abrasive dirt, therefore with worst conditions than in Class 3 (for example entrances, commercial kitchens, hotel, shops and selling areas)
- Class 5: Floor coverings in areas with high pedestrian traffic for extended times and with abrasive dirt, so that the conditions are the worst where you can use glazed floor tiles (for example public areas like commercial centers, airport halls, hotel entrances, public pedestrian crossings ad industrial applications).

This classification is valid for applications in standard conditions. Shoes, type of traffic and foreseeable cleaning systems should be taken in consideration and the floors should properly be protected from abrasive dirt at the building entrances through shoes cleaning systems. In extreme situations of very heavy traffic and lot of abrasive dirt, unglazed floor tiles of Group I can be taken in consideration.

Klassifizierung der glasierten Bodenfliesen gem. der Abriebswerte

Die nachstehende Klassifizierung soll als allgemeiner und unverbindlicher Hinweis der verschiedenen Einsatzbereiche dienen (siehe ISO 10545-7).

- Klasse 0: Diese Fliesen sind nicht für die Verkleidung von Fußböden geeignet.
- Klasse 1: Verkleidung von Fußböden mit äußerst geringer Beanspruchung z.B. Sanitär- oder Schlafräume ohne direkten Zugang von außen.
- Klasse 2: Leichte Beanspruchung mit weichen Schuhsohlen z.B. Privater Wohnbau mit Ausnahme von Küchen, Eingangsbereich und sonstige, eher stark begangene Bereiche.
- Klasse 3: Mittlere Beanspruchung wie z.B. der gesamte Wohnraum inkl. Küche Loggien und Terrassen mit mäßigem Verschmutzung. Kein grobes Schuhwerk!
- Klasse 4: Bodenbeläge mit stärkere Beanspruchung, also Flächen mit höherem Benutzungsgrad wie bei Klasse 3. wie z.B. Eingänge , Verkauf- und Wirtschaftsräume, Hotels und Büros.
- Klasse 5: Flächen mit starkem Beanspruchungsgrad wo glasierte Fliesen einen sehr hohe Widerstandsfähigkeit gegen Abrieb ausweisen müssen wie z.B. Bereiche mit erhöhtem Publikumsverkehr wie Einkaufscenter, Flughallen, Restaurants Banken usw.

Diese Klassifizierung ist für normale Umstände gültig. Man sollte bei der Bewertung immer auf die Gattung des Schuhwerks, die Höhe der Beanspruchung, die Art der möglichen Verschmutzung und die voraussehbaren Reinigungs- und Pflegemaßnahmen in Betracht ziehen. Wo möglich, ist eine Schmutzschleuse anzuraten, wo Scheuerpartikel hängen bleiben und den Bodenbelag nicht zusätzlich belasten. Stark oder extrem stark zu belastende Bodenbeläge sollen mit unglasiertem Steinzeug der Gruppe I verkleidet werden.

Classification des carreaux émaillés pour revêtements de sol par rapport à leur résistance à l'abrasion

Cette classification approximative est fournie uniquement avec e but d'une guide (voir ISO 10545-7). Elle ne devrait pas être utilisée afin de fournir prescriptions de produit par apport à requis particuliers.

- Classe 0: Les carreaux dans cette classe sont déconseillés pour les revêtements des sols
- Classe 1: Revêtement de sols dans lieux sujet à passage avec chaussures à semelle souple ou à pieds nus sans saleté abrasive (par exemple salles de bains et chambres à coucher en bâtiments résidentiels, sans accès direct de l'extérieur)
- Classe 2: Revêtement de sols dans lieux sujet à passage avec chaussures à semelle souple ou normale avec au maximum petites quantités de saleté abrasive (par exemple pièces des zones à jours de logements privés, exceptés cuisines, entrées et autres pièces à fort passage). Ceci n'est pas applicable avec chaussures anormales, comme par exemple chaussures avec clous.
- Classe 3: Revêtement de sols dans lieux sujet à passage avec chaussures à semelle normale ou avec une présence fréquente de petites quantités de saleté abrasive (par exemple cuisines résidentielles, salons, couloirs et terrasses) Ceci n'est pas applicable avec chaussures anormales, comme par exemple chaussures avec clous.
- Classe 4: Revêtement de sols dans lieux sujet à passage de trafic ordinaire en présence de saleté abrasive, donc les conditions étant plus sévères de celles en classe 3 (par exemple entrées, cuisines commerciales, hôtels, commerces et aires de vente).
- Classe 5: revêtements de sols sujets à trafic piéton intensif pour périodes prolongées en présence de saleté abrasive, étant les conditions les plus sévères d'utilisation des carreaux émaillés pour revêtement de sols (par exemple zones publiques type centres commercial, hall d'aéroport, entrées d'hôtel, passages piétons et applications industrielles).

Cette classification est valable pour les applications en conditions normales. Il faudrait prendre en considération les chaussures, la typologie de trafic et les méthodes d'entretiens prévus, et les surfaces devraient être correctement protégées de la saleté abrasive à l'entrée des bâtiments par l'interposition de systèmes de nettoyage des chaussures. Dans des cas extrêmes de passage très intensif et d'abondance de saleté abrasive, il est possible prendre en considération carreaux non-émaillés pour revêtements de sols du Groupe I.

- Clase 4: Rivestimenti di pavimenti in aree soggette a calpestio da traffico ordinario con sporco abrasivo, per cui le condizioni sono più severe di quelle riportate in classe 3 (per esempio ingressi, cucine commerciali, hotel, negozi ed aree vendita).
- Clase 5: Rivestimenti di pavimenti soggetti a traffico pedonale intenso per periodi di tempo prolungati con sporco abrasivo, cosicché le condizioni sono le più severe nelle quali si possano utilizzare piastrelle smaltate per pavimento (per esempio aree pubbliche come centri commerciali, sale di aeroporti, ingressi di hotel, passaggi pedonali pubblici e applicazioni industriali).

Questa classificazione è valida per le applicazioni riportate in condizioni normali. Si dovrebbero prendere in considerazione le scarpe, il tipo di traffico ed i metodi di pulizia prevedibili, ed i pavimenti dovrebbero essere adeguatamente protetti dallo sporco abrasivo all'ingresso di edifici mediante interposizione di sistemi di pulizia delle scarpe. In casi estremi di traffico molto pesante e di abbondanza di sporco abrasivo, si possono prendere in considerazione piastrelle non smaltate per pavimento del gruppo I.

Clasificación de los azulejos esmaltados para suelos en base a la resistencia a la abrasión.

Esta clasificación es aproximativa y debe ser usada sólo como guía (ver ISO 10545-7). No debe ser utilizada para dar prescripciones del producto en relación a estos requisitos en particular.

- Clase 0: No aconsejables para suelos.
- Clase 1: Revestimiento de suelos en áreas sujetas a tráfico con zapatos de suela blanda o con piés desclazos sin suciedad abrasiva (p.e.: baños, habitaciones de edificios residenciales, sin acceso directo al exterior).
- Clase 2: Revestimientos de suelos en áreas sujetas a tráfico con suelas blandas o normales con, a lo sumo, pequeñas cantidades ocasionales de suciedad abrasiva (p.e: salones en casas privadas a excepción de la cocina, entradas y otras habitaciones de tráfico elevado). Esta regla no es aplicable en el caso de calzado no normal, tal cual zapatos con clavos.
- Clase 3: Revestimientos de suelos en áreas sujetas a tráfico con zapatos normales y con presencia frecuente de pequeñas cantidades de suciedad abrasiva (p.e. cocinas en edificios residenciales, salas, pasadizos, balcones y terrazas). Esta regla no es aplicable en el caso de calzado no normal, tal cual zapatos con clavos.
- Clase 4: Revestimientos de suelos en áreas sujetas a tráfico ordinario con suciedad abrasiva, para las cuales las condiciones son mucho más severas de las que se exponen en la clase 3 (p.e.: entradas, cocinas industriales, hotel, tiendas y áreas de venta)
- Clase 5: Revestimientos de suelos sujetos a tráfico peatonal intenso durante periodos de tiempo prolongados con suciedad abrasiva, de manera tal que las condiciones son lo más severas en las cuales se pueden utilizar los azulejos esmaltados para suelos (p.e: áreas públicas como centros comerciales, salas de los aeropuertos, ingresos de hoteles, pasos peatonales públicos y aplicaciones industriales).

Esta clasificación es válida para las aplicaciones que se describen y en condiciones normales. Se deberían tomar en consideración los zapatos, el tipo de tráfico y los métodos de limpieza previstos. Los suelos deberían estar adecuadamente protegidos de la suciedad abrasiva en la entrada de los edificios mediante la interposición de sistemas para la limpieza de los zapatos. En casos extremos de tráfico muy pesado y de abundancia de suciedad abrasiva se pueden tomar en consideración los azulejos no esmaltados para suelos del Grupo I.

Классификация напольной эмалированной плитки по отношению устойчивости к истиранию.

Эта классификация приблизительна и выдаётся для информации (смотри ISO 10545-7). Если есть определенные требования к продукту, не используйте эту классификацию.

Класс 0: Плитка этого типа не рекомендуется для покрытия полов.

Класс 1: Покрытия полов в зонах, на которые наступают голыми ногами или мягкой обувью, без абразивной грязи (например, в ванных и в спальнях жилых домов, в зонах, где нет прямого доступа с улицы).

Класс 2: Покрытия полов в зонах, на которые наступают мягкой или обычной обувью, с, возможно, иногда небольшим количеством абразивной грязи (например, в гостиной частных домов, но не на кухне, не в прихожей или в помещениях с большой проходимостью). Это не годится в случае, если используются необычные виды обуви как, например, шипованная обувь.

Класс 3: Покрытия полов в зонах, на которые наступают обычной обувью с небольшим количеством абразивной грязи (например на кухнях жилых домов, в залах, в коридорах, на балконах, лоджиях и террасах). Это не годится в случае, если используются необычные виды обуви такие как шипованная обувь.

Класс 4: Покрытия полов в помещениях с умеренной проходимостью и с абразивной грязью, в наиболее тяжёлых условиях, чем Classe 3 (например, в прихожих, на кухнях ресторанов, в отелях, в магазинах и торговых площадях).

Класс 5: Покрытия полов в помещениях с большой проходимостью и с абразивной грязью, в самых тяжёлых условиях, при которых можно использовать эмалированную плитку (например, в общественных местах, как торговые центры, залы аэропортов, входы отелей, общественные пешеходные проходы и промышленные помещения).

Эта классификация действует в обычных условиях. Надо принимать во внимание вид обуви, тип трафика и методы очистки. Полы должны быть надлежащим образом защищены от абразивной грязи, устанавливая у входа в здание системы очистки обуви. В крайних случаях интенсивного трафика и абразивной грязи, Вы можете рассмотреть возможность, использовать неэмалированную плитку для пола группы I.

釉面地磚根據其耐磨性進行分類。

這個大致的分類表可以作為一個指南。(參閱 ISO1045-7) 它不適用於特殊要求的產品慣例。

級別 0: 該等級瓷磚不建議用於樓面覆蓋。

級別 1: 該等級瓷磚適用於赤或穿著無粗糙垢的軟底鞋的走動區域。(如沒有外來人員進入的住宅的浴室或臥室)

級別 2: 該等級瓷磚用於穿軟底鞋或普通鞋或許沾有少量粗糙垢的地面使用。(如除去廚房, 入口處和其他高流量房間的私人住宅)。此系列對於非一般鞋類並不適用如飾釘類鞋。

級別 3: 該等級用於普通鞋類頻繁出入並沾有許多粗糙垢的樓面覆蓋層使用。(如住宅區的廚房, 客廳, 門廳, 陽台, 走廊和露台) 此系列對於非一般鞋類並不適用如飾釘類鞋。

級別 4: 該等級用於日常人流量且帶有粗糙垢的地面區域使用, 即可以承受比級別 3 更差的情況。(如門廳, 商業廚房, 酒店, 商店和售賣區)

級別 5: 該等級用於長期人流量大且帶有粗糙垢的地面區域使用, 所以此系列是可用的釉面瓷磚所能承受的最大極限。(例如公共區域像商業中心, 機場大廳, 賓館入口, 公共人行橫道和工業應用公司)

該分類等級適用於標準條件的應用。鞋子, 交通情況和已知清潔制度都應參考在內而且應通過樓宇入口處的鞋類清潔系統避免粗糙垢被帶入從而適當的保護地板免於垢的侵襲。在最高人流量和粗糙積最多的區域, 可酌情使用非釉面地磚。

Manutenzione e pulizia
Maintenance
Pflege und Reinigung
Entretien et nettoyage
Mantenimiento y limpieza
Уход
保養和清理

La qualità di un rivestimento in piastrelle ceramiche dipende, oltre che da una buona progettazione e da una corretta posa, anche dalla cura che verrà rivolta alle superfici.

Le piastrelle Ceramica Vogue in grès smaltato in pasta bianca ingelivo sono resistenti, igieniche e facili da pulire, non richiedono particolari cure ma solo l'applicazione di alcune elementari norme di pulizia.

È importante distinguere tra pulizia di fine cantiere e pulizia ordinaria.

PULIZIA DI FINE CANTIERE

Oltre a mantenere sempre protette le superfici durante la fasi di cantiere, è di fondamentale importanza curare la prima pulizia. Questa operazione ha lo scopo di eliminare ogni traccia e residuo di posa dalla superficie delle piastrelle. Prima del lavaggio è importante rimuovere con un aspiratore lo sporco grossolano evitando di rigare la superficie delle piastrelle. La pulizia deve essere fatta con prodotti in commercio tipo Deterdek (www.filachim.com), Keranet (www.mapei.com) o prodotti similari. Si raccomanda di seguire rigorosamente le indicazioni riportate sulle schede tecniche dei prodotti utilizzati e comunque di fare delle prove dei prodotti di pulizia su una piccola porzione di una piastrella prima di eseguire la pulizia totale della superficie.

The quality of a ceramic wall tile depends not only on proper design and laying, but also the care taken of the surface thereafter. Ceramica Vogue frost resistant white body glazed stoneware tiles are hard-wearing, hygienic and easy to clean. They require no particular maintenance other than the application of a number of simple cleaning rules. It is important to distinguish between the cleaning to be carried out when the building work is complete and ordinary cleaning.

CLEANING AFTER BUILDING WORK IS COMPLETED

In addition to keeping surfaces protected during the various phases of the building work, it is of fundamental importance to ensure the tiles are cleaned properly for the first time once the building work is complete. The purpose of this operation is to remove all traces and residue from the laying process from the surface of the tiles. Before washing the tiles, it is important to vacuum off the worst of the dirt, without scratching the surface of the tiles. Cleaning must be done using products such as Deterdek (www.filachim.com), Keranet (www.mapei.com) or similar. The indications on the technical specifications of the products used must be followed very carefully, and all cleaning products should be tested on a small portion of a tile before proceeding to clean the whole surface.

ORDINARY CLEANING

For ordinary cleaning, it is best to use products able to remove any dirty marks without damaging the surface glaze, avoiding particularly aggressive (e.g. acid-based) products. Use simple products suitable for cleaning ceramics. To improve the efficacy of the cleaning agents, dilute them in hot water.

GENERAL RULES

Abrasive substances or cleaning instruments such as abrasive sponges or excessively hard brushes should be avoided, because they could scratch the surface or leave marks that will be impossible to remove. On products with anti-slip characteristics, wash and wax or wax products must not be used. For areas that lead directly outdoors, mats must be used in order to limit the abrasive agents brought in.

Die Qualität einer Verkleidung aus Keramikfliesen ist neben einer guten Planung und korrekten Verlegung auch von der Pflege abhängig, die den Oberflächen gewidmet wird. Die Fliesen Ceramica Vogue aus frostbeständiges weißscherbiges glasiertes Gres-Steinzeug lackiertem Steingut sind resistent, hygienisch und leicht zu reinigen. Sie erfordern keine besondere Pflege sondern nur die Berücksichtigung einiger grundsätzlichen Reinigungsregeln. Es ist wichtig, zwischen der Baustellenendreinigung und einer normalen Reinigung zu unterscheiden.

BAUSTELLENENDREINIGUNG

Die Oberflächen müssen während der Bauphase immer geschützt bleiben und außerdem ist es von absoluter Wichtigkeit, dass die erste Reinigung sorgfältig durchgeführt wird. Hierzu müssen alle Spuren und Reste der Verlegung von den Fliesenoberflächen entfernt werden. Vor der Reinigung mit einem Staubsauger den groben Schmutz entfernen, dabei darauf achten, dass die Fliesenoberflächen nicht zerkratzt werden. Die Reinigung mit handelsüblichen Produkten, wie Deterdek (www.filachim.com), Keranet (www.mapei.com) oder ähnlich durchführen. Es wird empfohlen, die Angaben auf den Datenblättern der verwendeten Produkte genau zu befolgen und in jedem Fall das Produkt auf einem kleinen Fliesenbereich zu testen, bevor die gesamte Fläche gereinigt wird.

NORMALE REINIGUNG

Für die normale Reinigung sollten Produkte verwendet werden, die eventuelle Flecken entfernen ohne die Glasur der Oberfläche anzugreifen - keine aggressiven oder säurehaltigen Mittel verwenden. Einfache Produkte zur Fliesenreinigung verwenden. Für eine bessere Wirkung die Reinigungsmittel in heißem Wasser verdünnen.

ALLGEMEINE HINWEISE

Von Scheuermitteln oder Reinigungsgeräten, wie Scheuerschwämme oder harten Bürsten wird abgeraten, da sie die Oberfläche der Fliesen zerkratzen oder andere nicht entfernbare Spuren hinterlassen können. Auf Produkten mit rutschhemmenden Eigenschaften dürfen auf keinen Fall wachshaltige Reinigungsmittel oder Bohnerwachs verwendet werden.

In Bereichen mit externem Zugang muss eine Matte verwendet werden, um die Verunreinigung mit scheuernden Komponenten zu verringern.

Au-delà d'une conception intelligente et d'une pose dans les règles de l'art, la qualité d'un revêtement céramique dépend aussi du soin qui sera apporté aux surfaces. Les carrelages Ceramica Vogue en grès émaillé à pâte blanche ingélif sont résistants, hygiéniques et faciles à nettoyer. Ils n'exigent aucun soin particulier, seulement quelques règles élémentaires de propreté. Il est important de faire la différence entre le nettoyage de fin de chantier et le nettoyage ordinaire.

NETTOYAGE DE FIN DE CHANTIER

En plus de protéger les surfaces pendant toute la durée du chantier, il est fondamental de soigner le premier nettoyage. Cette opération a pour but d'éliminer toute trace et résidu de pose présent à la surface du carrelage. Avant de procéder au lavage, il est important de passer l'aspirateur afin d'éliminer la saleté pour éviter de rayer les carreaux. Effectuer ensuite le nettoyage à l'aide de produits disponibles dans le commerce tels que Deterdek (www.filachim.com), Keranet (www.mapei.com) ou tout autre produit similaire. Il est recommandé de suivre rigoureusement les indications figurant sur les fiches techniques des produits utilisés et, quoi qu'il en soit, de procéder à un essai sur une petite surface avant de passer au nettoyage du carrelage dans sa totalité.

NETTOYAGE ORDINAIRE

Pour le nettoyage ordinaire, il est préférable d'utiliser des produits en mesure d'éliminer toute trace éventuelle de saleté sans abîmer l'émail des carreaux. Les substances très agressives, à base acide notamment, sont donc à éviter. Utiliser les produits habituellement conseillés pour nettoyer le carrelage. Pour améliorer l'efficacité des détergents, vous pouvez les diluer dans de l'eau chaude.

NORMES GENERALES

Les substances abrasives, les éponges abrasives ou encore les brosses excessivement dures sont déconseillées car elles risquent de rayer la surface des carreaux ou de laisser des traces qui pourraient s'avérer impossible à éliminer. Sur les produits antidérapants, éviter absolument d'utiliser des produits lavants-cirants ou des cires. Si le carrelage est posé sur des pièces qui communiquent avec l'extérieur, il est indispensable d'utiliser des tapis-brosses afin de limiter l'apport d'agents abrasifs.

PULIZIA ORDINARIA

Per la pulizia ordinaria è bene usare prodotti in grado di eliminare eventuali macchie di sporco senza però intaccare la smaltatura superficiale, evitare quindi sostanze molto aggressive quali prodotti a base acida. Usare semplici prodotti adatti alla pulizia della ceramica. Per migliorare l'efficacia dei detergenti diluirli con acqua calda.

NORME GENERALI

Sostanze abrasive o strumenti per la pulizia quali spugne abrasive o spazzole eccessivamente dure sono sconsigliati in quanto potrebbero provocare sulla superficie delle piastrelle graffi o segni impossibili poi da eliminare. Sui prodotti con caratteristiche anticivolo evitare assolutamente l'utilizzo di prodotti lavaincera o cere. Nel caso di locali comunicanti con l'esterno è indispensabile utilizzare zerbini per ridurre l'apporto di agenti abrasivi.

La calidad de un revestimiento de baldosas cerámicas depende no sólo de una buena proyección y de una correcta colocación sino también del cuidado dedicado a las superficies. Las baldosas de gres esmaltado en pasta blanca anti hielo Ceramica Vogue son resistentes, higiénicas y fáciles de limpiar, y no requieren cuidados especiales sino sólo la aplicación de algunas reglas de limpieza elementales. Es importante distinguir entre limpieza de fin de obra y limpieza ordinaria.

LIMPIEZA DE FIN DE OBRA

Además de mantener siempre protegidas las superficies durante las fases de obra, es fundamental realizar correctamente la primera limpieza. Esta operación sirve para eliminar cualquier resto o residuo de colocación de la superficie de las baldosas. Antes del lavado, es importante eliminar la suciedad gruesa con una aspiradora, evitando rayar la superficie de las baldosas. La limpieza debe realizarse con productos comerciales tipo Deterdek (www.filachim.com), Keranet (www.mapei.com) o afines. Se recomienda seguir estrictamente las indicaciones que figuran en las etiquetas técnicas de los productos y realizar pruebas preliminares con los productos de limpieza sobre una pequeña porción de baldosa antes de proceder a la limpieza de toda la superficie.

LIMPIEZA ORDINARIA

Para la limpieza ordinaria conviene utilizar productos adecuados para eliminar las manchas de suciedad sin mellar el esmalte superficial. Evitar las sustancias muy agresivas, como los productos de base ácida. Utilizar simplemente productos adecuados para la limpieza de cerámica. Para mejorar la eficacia de los detergentes, diluirlos con agua caliente.

NORMAS GENERALES

No utilizar sustancias abrasivas o herramientas de limpieza como esponjas abrasivas o cepillos demasiado duros, ya que podrían originar en la superficie de las baldosas rayas o marcas imposibles de eliminar. Evitar en absoluto la aplicación de ceras o productos de lavado y encerado en baldosas con propiedades antideslizantes. En los ambientes comunicados con el exterior es indispensable utilizar felpudos para limitar la introducción de agentes abrasivos.

Качество облицовки из керамической плитки зависит не только от хорошо разработанного проекта, но и от надлежащего выполнения укладки, а также от ухода за поверхностями. Плитка Ceramica Vogue морозоустойчивая из керамического гранита на основе белой глины, отличается прочностью, гигиеничностью, легко очищается элементарными средствами, не требуя специального ухода. Следует различать очистку после завершения строительства и регулярный уход.

ОЧИСТКА ПОСЛЕ ЗАВЕРШЕНИЯ СТРОИТЕЛЬСТВА

При проведении строительных работ поверхности всегда должны быть защищены покрытием, кроме того, чрезвычайную важность представляет процедура первичной очистки. В ходе данной операции с поверхности плитки удаляются все следы и остатки строительных материалов, использованных при укладке. Перед мытьём необходимо удалить крупные загрязнения при помощи пылесоса, стараясь не поцарапать поверхность плитки. Очистка должна производиться с использованием средств бытовой химии типа Deterdek (www.filachim.com), Keranet (www.mapei.com) или схожих с ними по свойствам. Следует строго следовать указаниям, приведённым в описаниях используемых средств, перед началом очистки всей поверхности нужно опробовать чистящее средство на небольшом участке плитки.

РЕГУЛЯРНАЯ ОЧИСТКА

Для регулярного ухода рекомендуется использовать моющие средства, способные удалять пятна загрязнений, не повреждая при этом поверхность глазури, соответственно, не следует применять слишком агрессивные вещества, в частности - продукты на кислотной основе. Для очистки следует применять обычные средства для ухода за керамикой. Для более эффективного действия моющих средств их нужно разводить в горячей воде.

ОБЩИЕ ПОЛОЖЕНИЯ

Не рекомендуется использовать для очистки абразивные средства или инструменты, такие как грубые абразивные мочалки или слишком жёсткие щётки, поскольку они могут поцарапать поверхность плитки и оставить невыводимые следы. Ни в коем случае нельзя наносить на противоскользящие покрытия воскодержающие моющие средства или натирать их воском.

В помещениях с выходом наружу необходимо использовать коврики для предотвращения истирания.

保养和清理

一种使用瓷砖覆盖的表层的质量除了取决于良好的设计和正确的操作外，还取决于其后对表面的保养。瓷砖 CERAMICA VOGUE 白色耐霜冻的玻璃釉陶非常扎实卫生，易清洗，不需特殊保养，但应遵守某些最基本的清洁规则。重要的是将工程结束时的清理与日常清洁区区别开。

工程结束时的清理

除了在工程进展过程中一直对表面进行保护外，注重首次清理具有关键性的意义。这一操作的目的是去除在安装瓷砖时留下的任何痕迹和残余物。在清洗之前，首先用一个吸尘器初步清理污物非常重要，应避免划伤瓷砖的表面。清理工作应使用市场上的 DETERDEK 类 (WWW.FILACHIM.COM)，KERANET (WWW.MAPEI.COM) 或类似产品。请严格遵守所使用产品的技术说明书中的要求进行操作，并应在清洁整个表面之前，在小面积的瓷砖上进行试验。

常规清洁

常规清洁应使用能够去除污渍而不破坏表面釉质的产品，避免使用含强腐蚀性物质的产品，比如含酸产品。使用适合陶瓷清理的普通产品。为了提高清洁剂的效力，可用热水稀释。

普通规则

用于清洁工作的磨蚀材料或工具，比如研磨海绵或过硬的刷子不宜使用，因为它们可能造成瓷砖表面的划痕或无法去除的痕迹。对于具有防滑特性的产品，应绝对禁止使用含蜡产品或石蜡。如果是与外界相通的场所，需使用擦鞋垫，以便减少磨蚀成分的携带。

Piastrelle in grès smaltato in pasta bianca, ingelivo e rettificato realizzato in 7 formati, ricavati per incisione.

Frost resistant white body glazed stoneware, rectified and available in 7 etched sizes.

Rektifiziertes frostbeständiges weißscherbiges glasiertes Gres-Steinzeug, hergestellt in 7 Formaten, gewonnen durch Gravur.

Carreaux en grès émaillé à pâte blanche, ingélfif et rectifié, réalisé en 7 formats, obtenus par gravure.

Cerámicas en gres esmaltado en pasta blanca anti hielo y rectificado realizadas en 7 formatos, gravadas por incisión.

Морозоустойчивая плитка из керамического гранита на основе белой глины, полученная путем насечки, предлагается в 7 форматах.

经雕刻所得的7种尺寸白色耐霜冻及改良型玻璃釉炻质砖。

Per rispettare la componibilità dei prodotti della collezione Shade Cut il giunto dovrà essere di 2 mm.

To observe the modularity of the products of the Shade Cut collection, the joint must be 2 mm wide.

Zur Beachtung der Kombinierbarkeit der Produkte der Kollektion Shade Cut muss die Fugenbreite 2 mm betragen.

Pour respecter la modularité des produits de la collection Shade Cut le joint devra mesurer 2 mm.

Para garantizar el montaje de los productos de la colección Shade Cut la junta deberá ser de 2 mm.

При укладке плитки коллекции Shade Cut между плитками необходимо оставлять зазор, равный 2 мм.

为保证SHADE CUT系列产品的拼接性，接缝应当为2毫米。

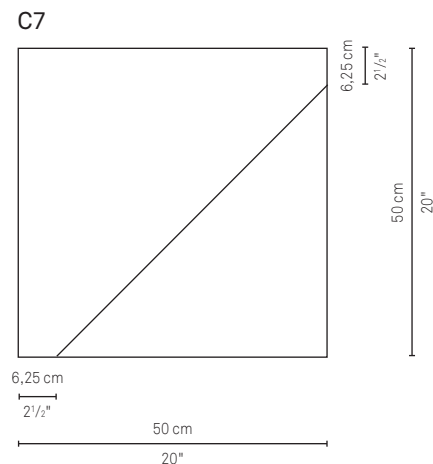
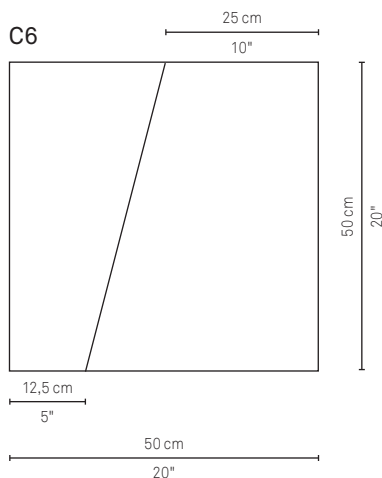
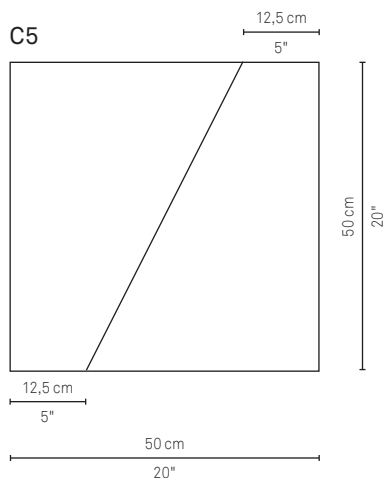
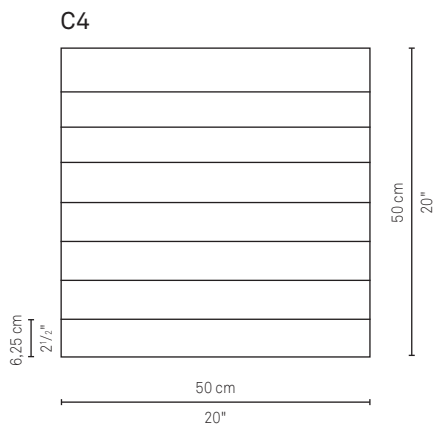
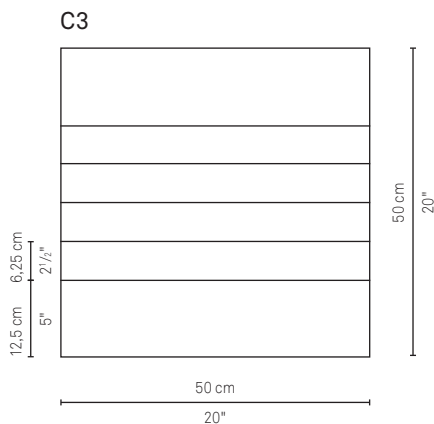
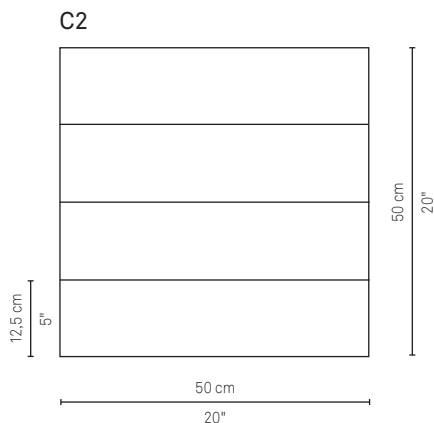
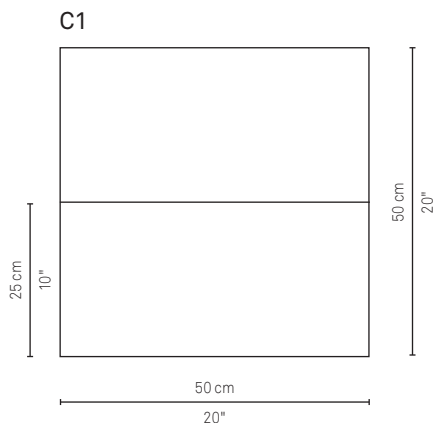

Shade Glass

Lastra in cristallo float extrachiaro smaltato, superficie lucida decorata per rivestimenti interni. Formato 10x50 cm. Spessore 1 cm. Per maggiori informazioni e modalità di impiego si rimanda alle schede tecniche presenti sul sito www.ceramicavogue.it

Glazed extra light "float" crystal plate, glossy decorated surface for indoor wall tiling. Size 10x50 cm. Thickness 1 cm. For more information and methods of use, please refer to the technical information sheets on www.ceramicavogue.it

Glasplatte mit glasiertem extra hellem "float cristal". Glänzende, dekorierte Oberfläche für Wandverkleidungen im Innenbereich. Format 10x50 cm. Stärke 1 cm. Für weitere Informationen und die Anwendung wird auf die technische Datenblätter verwiesen, die auf der Website www.ceramicavogue.it zur Verfügung stehen.

Dalle en cristal "float" émaillé extra clair, surface brillante décorée pour revêtements internes. Format 10x50 cm, épaisseur 1 cm. Pour plus d'informations et pour connaître le mode d'emploi, se reporter aux fiches techniques disponibles sur le site www.ceramicavogue.it

Placa en cristal "float" extra-claro esmaltado, superficie brillante decorada para revestimientos interiores. Formato 10x50 cm. Espesor 1 cm. Para más información y para el modo de empleo consultar las fichas técnicas en el sitio www.ceramicavogue.it.

Пластина из ультрасветлого флот-стекла, покрытого эмалью, с глянцевой декорированной поверхностью - для внутренней облицовки. Формат: 10x50 см, толщина 1 см. Дополнительная информация и сведения о применении приводятся в технических описаниях на сайте www.ceramicavogue.it.

特白釉面浮法玻璃面板，表面有光泽，用于室内装饰。尺寸10X50厘米。厚度1厘米。欲了解更多信息和使用条款，请参阅网站 WWW.CERAMICAVOGUE.IT 上的数据表。

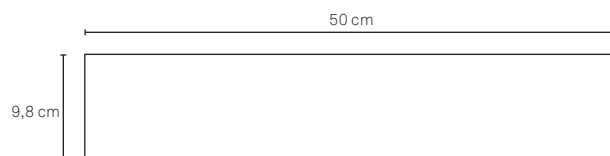

Shade Wood

Piastrelle in grès decorato rettificato, superficie effetto legno. Formato 10x50 cm. Spessore 1 cm.

Decorated and rectified wood-effect stoneware. Size 10x50 cm. Thickness 1 cm.

Rektifiziertes dekoriertes Gres-Steinzeug mit Oberfläche in Holzoptik. Format 10x50 cm. Stärke 1 cm.

Carreaux en grès décor rectifié, superficie effet bois. Format 10x50 cm, épaisseur 1 cm.

Cerámicas en gres decorado rectificado, superficie efecto madera. Formato 10x50 cm. Espesor 1 cm.

Декорированная плитка из керамического гранита с рисунком под дерево. Формат: 10x50 см, толщина 1 см.

表面为木质效果的改良型装饰炻质砖。尺寸10x50厘米。厚度1厘米。



Shade Stick

Piastrelle in grès smaltato in pasta bianca, ingelivo e rettificato montate su rete in fibra di vetro. Formato 10x50 cm. Spessore 1 cm.

Frost resistant white body glazed stoneware, rectified and mounted on a fiberglass mesh. Size 10x50 cm. Thickness 1 cm.

Rektifiziertes frostbeständiges weißscherbiges glasiertes Gres-Steinzeug, montiert auf Glasfasernetz. Format 10x50 cm. Stärke 1 cm.

Carreaux en grès émaillé à pâte blanche, ingélfif et rectifié, montés sur treillis de fibre de verre. Format 10x50 cm, épaisseur 1 cm.

Cerámicas en gres esmaltado en pasta blanca anti hielo y rectificado montadas sobre red de fibra de vidrio. Formato 10x50 cm. Espesor 1 cm.

Морозоустойчивая плитка из керамического гранита на основе белой глины, смонтированная на сетке из стекловолокна. Формат: 10x50 см, толщина 1 см.

白色耐霜冻改良型玻璃釉炻质砖，安置在玻璃纤维网上。尺寸10x50厘米。厚度1厘米。

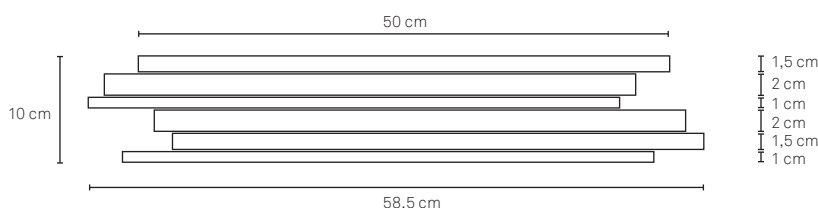

Shade Profile

Profili in alluminio brillantato per rivestimenti (non utilizzare a pavimento). I profili sono realizzati per estrusione e successivamente trattati e lavorati meccanicamente. Garantiscono una discreta resistenza agli agenti chimici ed atmosferici. Il cemento e i suoi derivati producono, se bagnati, sostanze alcaline che, lasciate agire sulla superficie, possono portare alla corrosione del metallo (formazione di idrossido di alluminio). Per questo motivo la superficie a vista del profilo deve essere pulita tempestivamente e delicatamente da cemento, colla e materiali utilizzati per le fughe. Profili in acciaio inox AISI 304 DIN 1.4301 per raccordo perimetrale tra pavimento e rivestimento per la messa in conformità alle normative igieniche pubbliche o private. Presentano ottima resistenza ai principali agenti chimici e atmosferici, alla calce e alla malta, agli adesivi per piastrelle e ai prodotti per la pulizia. Consigliato l'utilizzo anche in industrie alimentari, ospedali, ambienti esterni, ecc...

Wall profiles in polished aluminium (do not use on floors). The profiles are made by extrusion and subsequently processed and machined. They provide good resistance to chemicals and weathering. When wet, cement and its by-products produce alkaline substances that, left to act on the surface, can corrode metal (formation of aluminium hydroxide). For this reason, the surface of the profile must be cleaned thoroughly and delicately of all cement, adhesives and materials used for the joints. AISI 304 (DIN 1.4301) stainless steel profiles connecting floor and wall tiles, for compliance with public and private hygiene regulations. The profiles boast excellent resistance to the main chemical and atmospheric agents, to lime and mortar, and to tile adhesives and cleaning products. Recommended for use in the food industry, hospitals, outdoors, etc.

Profile aus poliertem Aluminium für Verkleidungen (nicht auf Fußböden verwenden). Die Profile werden mit dem Extrusionsverfahren angefertigt und anschließend mechanisch behandelt und verarbeitet. Sie gewährleisten eine gute Widerstandsfähigkeit gegen Chemikalien und Witterungseinflüsse. Zement und dessen Nebenprodukte erzeugen in nassem Zustand alkalische Substanzen. Diese können, wenn man sie auf die Oberfläche einwirken lässt, zur Korrosion des Metalls führen (Bildung von Aluminiumhydroxid). Daher muss die sichtbare Oberfläche des Profils unverzüglich und vorsichtig von allem Zement, allen Klebern und allen für die Fugen verwendeten Materialien gereinigt werden. Profile aus Edelstahl AISI 304 DIN 1.4301 für den umlaufenden Wand-Boden-Anschluss zum Erreichen der Konformität mit den Hygienennormen für öffentliche oder private Bereiche. Sie weisen eine ausgezeichnete Widerstandsfähigkeit gegen die wichtigsten Chemikalien und gegen Witterungseinflüsse, gegen Kalk und Mörtel, gegen Fliesenkleber und Reinigungsprodukte auf. Empfohlen auch für den Einsatz in der Nahrungsmittelindustrie, in Krankenhäusern, Außenbereichen, usw. ...

Profils en aluminium poli pour revêtements (ne pas utiliser au sol). Les profils sont réalisés par extrusion puis traités et usinés mécaniquement. Ils garantissent une assez bonne résistance aux agents chimiques et atmosphériques. Quand ils sont mouillés, le ciment et ses dérivés produisent des substances alcalines qui, si on les laisse agir sur les surfaces, peuvent entraîner la corrosion du métal (formation d'hydroxyde d'aluminium). C'est la raison pour laquelle la surface apparente du profil doit être nettoyée dans les plus brefs délais et délicatement du ciment, de la colle et des matériaux utilisés pour les joints. Profilés en acier inox AISI 304 DIN 1.4301 pour un raccord périmétrique entre le sol et le revêtement pour la mise en conformité aux normes sanitaires publiques ou privées. Ils présentent une excellente résistance aux principaux agents chimiques et atmosphériques, à la chaux et au mortier, aux colles à carrelages et aux produits détergents. L'utilisation est conseillée également dans les industries alimentaires, les hôpitaux, les environnements extérieurs,

Perfiles de aluminio abrillantado para revestimientos (no utilizar en pavimento). Los perfiles se realizan por extrusión y luego se tratan y elaboran mecánicamente. Garantizan una discreta resistencia a los agentes químicos y atmosféricos. El cemento y sus derivados, al mojarse, producen sustancias alcalinas que, si se dejan actuar sobre la superficie, pueden determinar la corrosión del metal (formación de hidróxido de aluminio). Por este motivo, la superficie del perfil a la vista se debe limpiar rápida y delicadamente da cemento, la cal y los materiales utilizados para las juntas. Perfiles de acero inoxidable AISI 304 DIN 1.4301 para adecuar el empalme perimétrico entre pavimento y revestimiento a las leyes higiénicas públicas o privadas. Presentan una óptima resistencia a los principales agentes químicos y atmosféricos, a la cal y al mortero, a los adhesivos para azulejos y baldosas y a los productos de limpieza. Se aconseja su uso también en industrias de alimentación, hospitales, exteriores, etc.

Полированный алюминиевый профиль для облицовки (не пригоден для пола). Профиль изготавливается экструзионным методом и затем проходит механическую обработку. Гарантируется достаточная стойкость к воздействию химических и атмосферных агентов. Цемент и его производные при попадании влаги выделяют щелочи, которые, попадая на поверхность металла, могут вызывать его коррозию (образование гидроксида алюминия). Поэтому видимые поверхности профиля следует незамедлительно и аккуратно очищать от цемента, клея и материалов, используемых для заделки зазоров. Профили из нержавеющей стали AISI 304 DIN 1.4301 для периметрального соединения между напольным покрытием и облицовкой, для соответствия общественным или частным гигиеническим нормам. Обеспечивают отличную стойкость к воздействию окружающей среды и основных химических веществ, извести и строительного раствора, клея для плиток и чистящих средств. Рекомендуется использование в том числе в пищевой промышленности, в больницах, на открытом воздухе итд.

装饰抛光铝型材（不适用于地板）。该型材是通过挤压制成，然后再进行机械处理和加工，对化学品和大气有很强的抵抗作用。水泥及其衍生物在被沾湿的情况下会生成碱性物质，如果将这些碱性物质留在型材的表面，可能会腐蚀金属（形成氢氧化铝）。因此要尽快彻底地清除掉型材表面上的水泥、粘合剂和为防止泄漏使用的材料。为符合公共和私人卫生规定，使用AISI 304 DIN 1.4301不锈钢材包裹地面和墙面之间的交接处。对于主要化学和大气元素，石灰和砂浆，瓷砖粘合剂和清洁产品等具有良好的耐受性。也适用于在食品工业，医院，户外等...

Barre
Bars / Schienen / Barres / Barras / Планки / 杆

Terminale
End pieces / Endstücke / Extrémité / Terminal
Конечный элемент / 端头

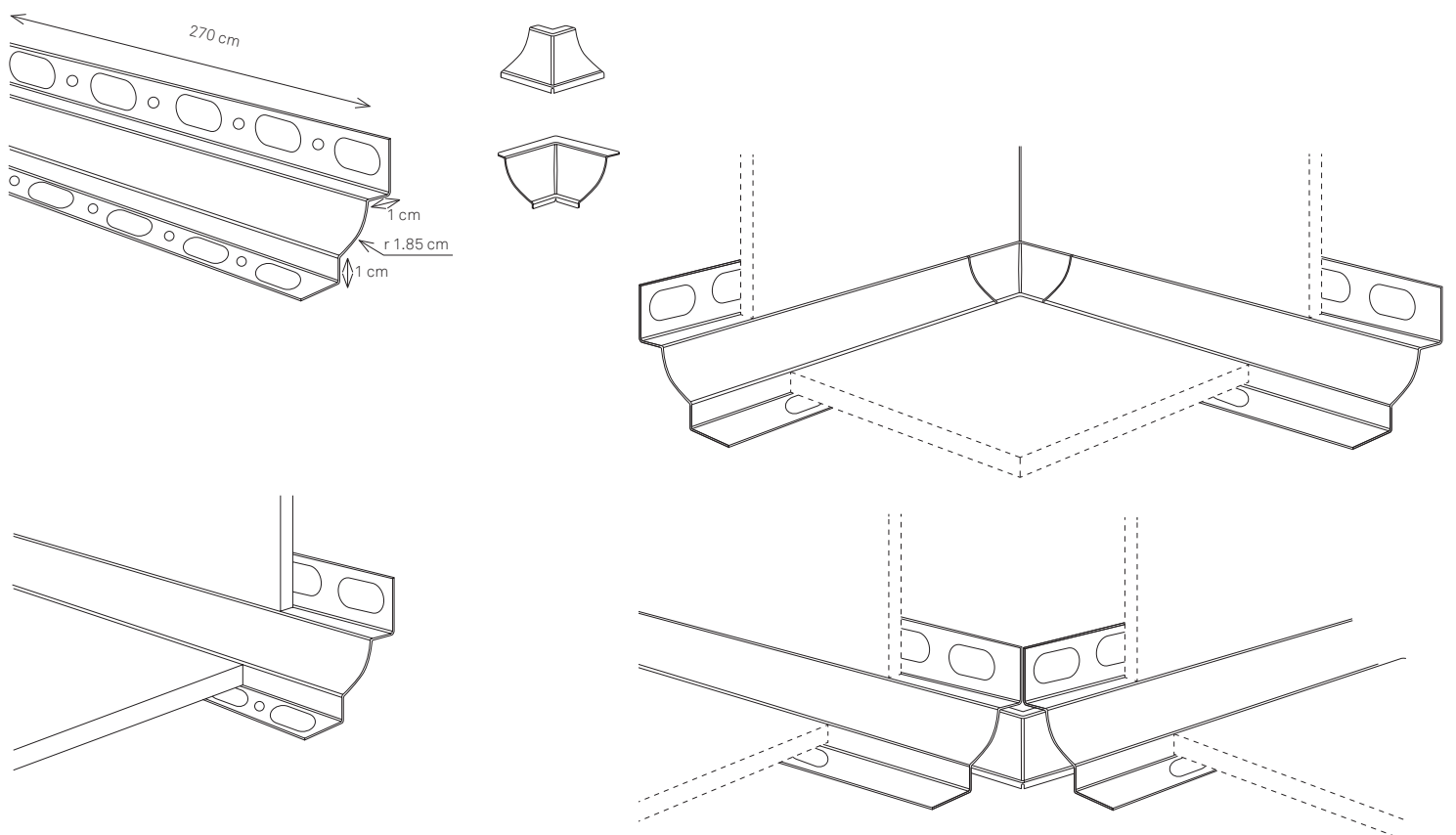
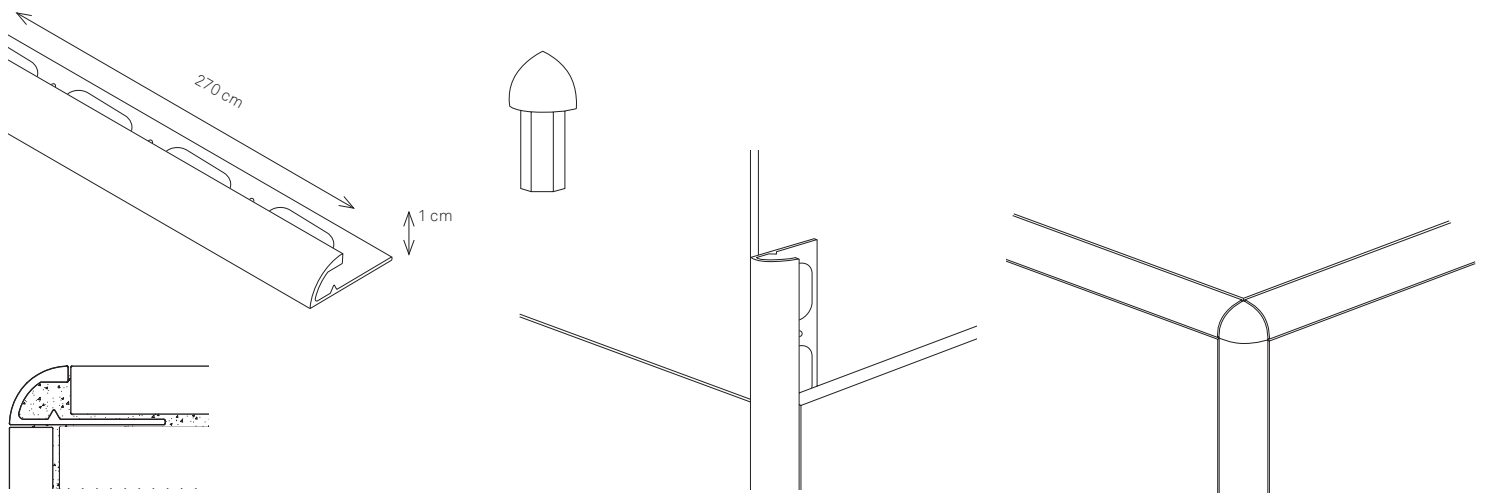
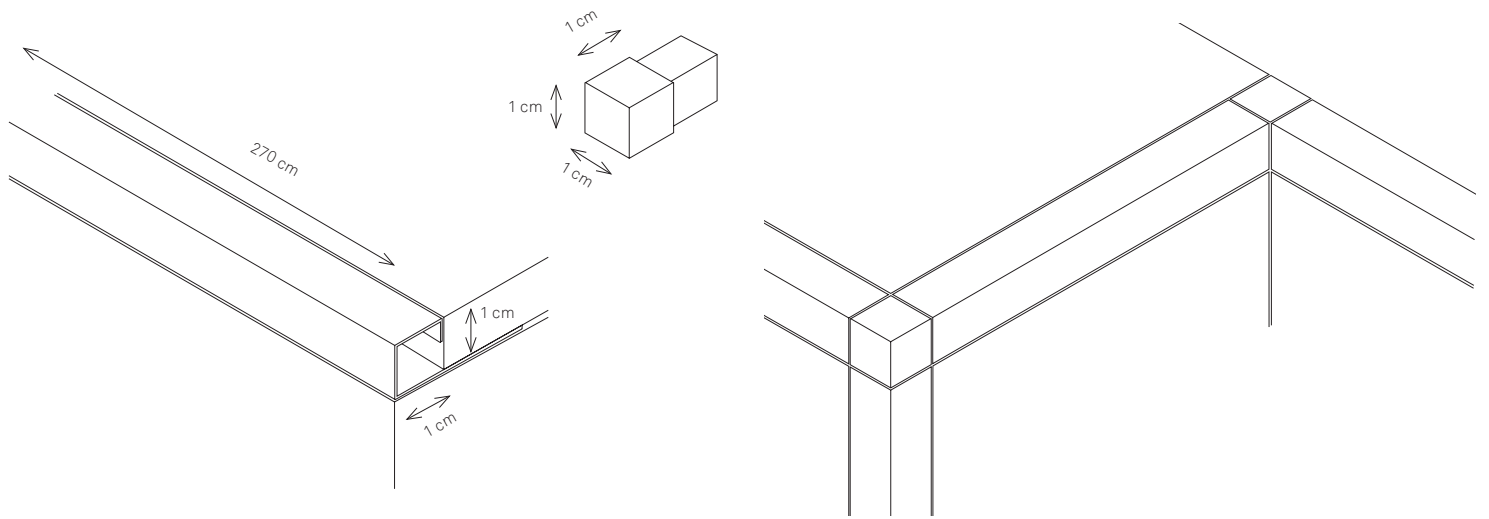



www.ceramicavogue.it

Ceramica VOGUE
SS 143 Loc. Vergnasco
13882 Cerrione (BI) ITALIA
T +39 015 672 1
Fax +39 015 671 626 (Italia)
Fax +39 015 671 352 (Export)
info@cervogue.com

ПРЕДСТАВИТЕЛЬСТВО В
РОССИИ:
117292 Москва ул. Дмитрия
Ульянова
д.16, к.2, оф. 248
тел. +7 (495) 7249354
+7 (495) 9741692
факс +7 (495) 5434261
russia@altaeco.com

中國聯絡處:
altaeco@126.com

Ceramica VOGUE
è un marchio di

altaeco
GRUPPO INDUSTRIALE

MADE IN ITALY

Fotografie: R3Design
Progetto grafico e impaginazione:
Antonella Provasi_Radl

Fotolito e stampa:
Tecnografica, Lomazzo (CO)

Ufficio stampa:
info@sabrinagiacchetti.it

Stampato in Italia
Febbraio 2016



ALTAECO Gruppo Industriale
è Socio Ordinario del GBC Italia



www.ceramicavogue.it



MADE IN ITALY